

KQL/KQW Одноступенчатые моноблочные насосы

- **Качество**
Литой корпус с пескоструйной обработкой и электрофорезным покрытием поверхности.
- **Высокая надежность и длительный срок эксплуатации**
Насос и электродвигатель расположены на одной оси и обеспечивают низкий уровень вибрации. Подшипник SKF, втулка вала из нержавеющей стали и механическое уплотнение Eagle Burgmann.
- **Высокий КПД**
Широкий диапазон гидравлических режимов, закрытое рабочее колесо из чугуна.
- **Широкий рабочий диапазон, удобство выбора**



Содержание

Области применения	02
Условия эксплуатации	03
Маркировка	03
Материалы основных деталей	03
Техническое описание	04
Электродвигатель	04
Особенности и преимущества	04
Диапазон рабочих характеристик	05
Конструкция насосов KQL/KQW	07

Empower
Water
Empower
Future

Стратегическое партнерство с SKF

斯凯孚 (SKF) 商标使用授权书

授权方: 斯凯孚 (中国) 销售有限公司

兹授权: 上海凯泉泵业 (集团) 有限公司及其下属分公司

允许在其生产的装配有SKF产品的工业泵系列产品 (具体产品系列及型号详见协议附件) 上使用 "SKF Equipped" 商标。详细条款请见双方签署的"商标使用协议"

授权时间: 2017年11月1日
授权地点: 上海

斯凯孚 (中国) 销售有限公司
二零一七年十一月一日





Kaiquan — компания, получившая разрешение использовать на оборудовании товарные знаки SKF Equipped!

Shanghai Kaiquan — это крупная промышленная группа компаний, выполняющая проектирование и производство, а также осуществляющая продажи насосного оборудования для водоснабжения и оборудования для управления насосами. В группе компаний работает более 7000 человек, в том числе более 1200 высококвалифицированных инженеров, профессоров, докторов и магистров, образующих иерархическую структуру талантливых специалистов с инновационным мышлением. Группа имеет 7 предприятий и 5 технопарков: в Шанхае, Чжэцзяне, Хэбэе, Ляонине, Аньхое и других провинциях и городах. Группа Shanghai Kaiquan Group получила награды «100 лучших высокотехнологичных предприятий Шанхая», «Продукция знаменитых брендов Шанхая», «Уровень национального кредитного рейтинга AAA», «Уровень национального контрактного кредитного рейтинга AAA», «Три лучших предприятия в области качества, доверия и обслуживания» и имеет другие почетные звания. Насосное оборудование, производимое компанией, широко используются в строительстве (включая системы отопления и кондиционирования воздуха), коммунальном хозяйстве, атомной энергетике, теплоэнергетике, а также в нефтехимической отрасли, водном хозяйстве и других областях.

Компания SKF Group постоянно работает над задачами понижения трения, увеличения скорости работы оборудования, повышения срока службы, экологичности и безопасности. Опираясь на принципы энергоэффективности и устойчивого развития, SKF Group является ведущим международным поставщиком продукции, решений и услуг в области подшипников, уплотнений, мехатроники, сервисных услуг и систем смазки. Сервисные услуги включают в себя техническую поддержку и сервисное обслуживание, мониторинг состояния, оптимизацию эффективности активов, инженерные консультации и обучение.

130 производственных баз по всему миру, торговые представители более чем в 130 странах и более 17 000 дилерских центров позволяют компании SKF предлагать клиентам индивидуальные решения и продукты, соответствующие мировым стандартам качества.

Области применения

Насосы KQL/KQW предназначены для следующих областей применения:

- системы отопления;
- системы кондиционирования;
- системы холодоснабжения;
- водоснабжение;
- теплоснабжение;
- промышленные процессы.

Перекачиваемая жидкость	Температура эксплуатации	Механическое уплотнение
Питьевая вода	< 80 °C	AQ2EFF
Питательная вода для котлов	< 80 °C	AQ2EFF
	< 120 °C	AQ2VFF
Конденсационная вода	< 80 °C	Q2Q2EFF
Вода коммунальных систем отопления	Прибл. 80–120 °C	AQ2VFF
Нефтедержащая вода	< 80 °C	Q2Q2VFF
Деминерализованная вода	< 80 °C	Q2Q2EFF
Масла для охлаждения и резки		Q2Q2VFF
Спирты (жидкие)	< 50 °C	Q2Q2EFF
	40 %	
Водные рассолы в 30 % (хлорид натрия, хлорид кальция и другие растворы)	< 5 °C	Q2Q2EFF

Расшифровка



Условия эксплуатации

Частота вращения: 2960 1/мин, 1480 1/мин, 980 1/мин.
 Расход: до 1400 м³/ч.
 Напор: до 127 м.
 Температура жидкости: от -10 до 80 °С (стандартное исполнение);
 от 80 до 120 °С (специальное исполнение).
 Температура окружающей среды: макс. 40 °С.
 Высота над уровнем моря: не более 1000 м.
 Относительная влажность: не более 95 %.

Максимальное рабочее давление:

Для 2-х полюсных агрегатов с патрубками до 125 мм (включительно): 1,6 МПа.
 Для 4-х полюсных агрегатов с патрубками 125 мм: 1,2 МПа.
 Для всех агрегатов с патрубками от 150 до 250 мм: 1,2 МПа.
 Для все агрегатов с патрубками от 300 мм и выше: 1,0 МПа.
 Максимальное рабочее давление = давление на входе в насос + давление при работе на закрытую задвижку.

Маркировка

KQL: Вертикальный одноступенчатый насос с соосными патрубками
 KQW: Горизонтальный консольно-моноблочный насос
 80: Диаметр всасывающего и напорного патрубков
 50: Расход в номинальной точке
 32: Напор в номинальной точке
 7.5/2: Мощность электродвигателя / кол-во полюсов электродвигателя

Материалы основных деталей

Наименование деталей	Модель	KQL и KQW	Специальное исполнение
Электродвигатель		IE3	Доступно по запросу
Вал		Сталь 45 (аналог 40X)	
Втулка вала		Нерж. сталь AISI 304 (аналог 08X18H10)	
Подшипник		Для агрегатов до 4 кВт (включительно) — подшипники NSK. Во всех остальных случаях — подшипники SKF.	
Механическое уплотнение		Eagle Burgmann или локальные производители	
Корпус насоса, крышка насоса, колесо		Чугун или чугун с шаровидным графитом	
Покраска		Катафорезное покрытие	

Техническое описание

Корпус насоса KQL

Спиральный корпус насоса из чугуна или чугуна с шаровидным графитом. Оптимизированная гидравлика. Катафорезное покрытие. Патрубки по схеме «ин-лайн» одинакового диаметра. Предусмотрены резьбовые отверстия для подключения измерительных приборов.

Корпус насоса KQW

Спиральный корпус насоса из чугуна или чугуна с шаровидным графитом. Оптимизированная гидравлика. Катафорезное покрытие. Патрубки одинакового диаметра. Предусмотрены резьбовые отверстия для подключения измерительных приборов.

Рабочее колесо

Закрытое рабочее колесо из чугуна. Оптимизированная гидравлика гарантирует высокий КПД и надежность насоса.

Механическое уплотнение

При перекачивании жидкости с температурой ниже 80 °С ему не требуется техническое обслуживание, он может вращаться в любом направлении. Специальная конструкция сальников гарантирует компенсацию и герметичность вращающегося кольца уплотнения.

Электродвигатель

Класс энергоэффективности: IE3
 Монтажное исполнение: V1 для KQL
 Монтажное исполнение: B35 для KQW
 Источник питания: 380 В, 50 Гц
 Степень защиты: IP55
 Класс изоляции: F

Особенности и преимущества

Насос

- Напрямую подсоединен к электродвигателю, валы электродвигателя и насоса находятся на одной оси. Менее интенсивная вибрация, низкий уровень шума.
- Всасывающий и напорный патрубки одного диаметра.
- Напрямую подсоединен к электродвигателю. Менее интенсивная вибрация, низкий уровень шума.
- Механическое уплотнение, в котором применены конфигурация принудительной циркуляции и специальная конструкция без ограничений по направлению вращения, улучшает условия эксплуатации и продлевает срок службы.
- Уникальная схема монтажа уменьшает занимаемую насосом площадь, что позволяет снизить расходы на 40–60 %.
- Идеальная конструкция гарантирует отсутствие утечек и долгий срок службы, что снижает эксплуатационные расходы на 50–70 %.
- Высококачественное литье и катафорезное покрытие.

Электродвигатель

- Класс энергоэффективности — IE3 (по запросу — IE4).
- Высокий КПД и низкий уровень шума.
- Изоляция класса F, которая позволяет повысить допустимую температуру электродвигателя, что обеспечивает высокую способность выдерживать перегрузки, высокую износостойкость и длительный срок службы.
- Полностью закрытая конструкция со степенью защиты IP55, которая предотвращает попадание пыли, капель воды, дождя в электродвигатель и его повреждение.

Диапазон рабочих характеристик

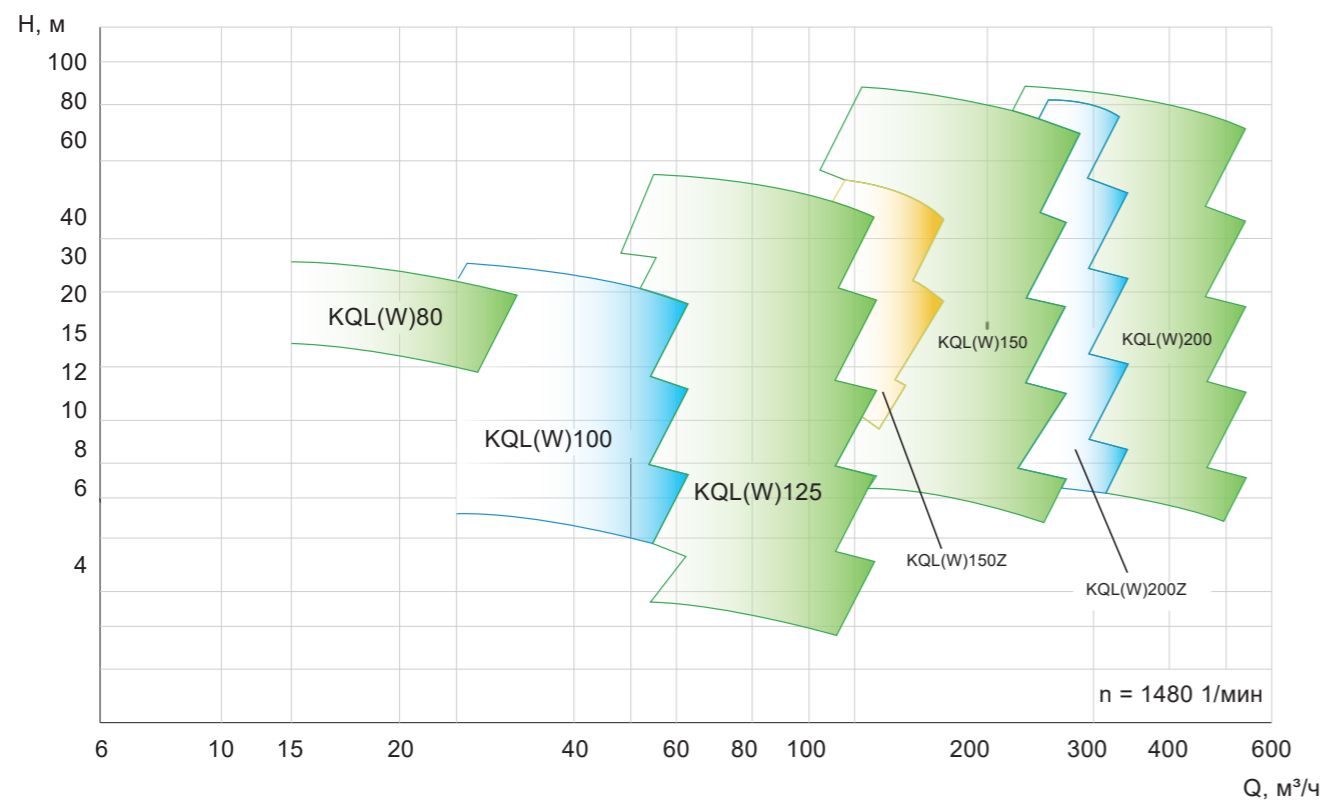
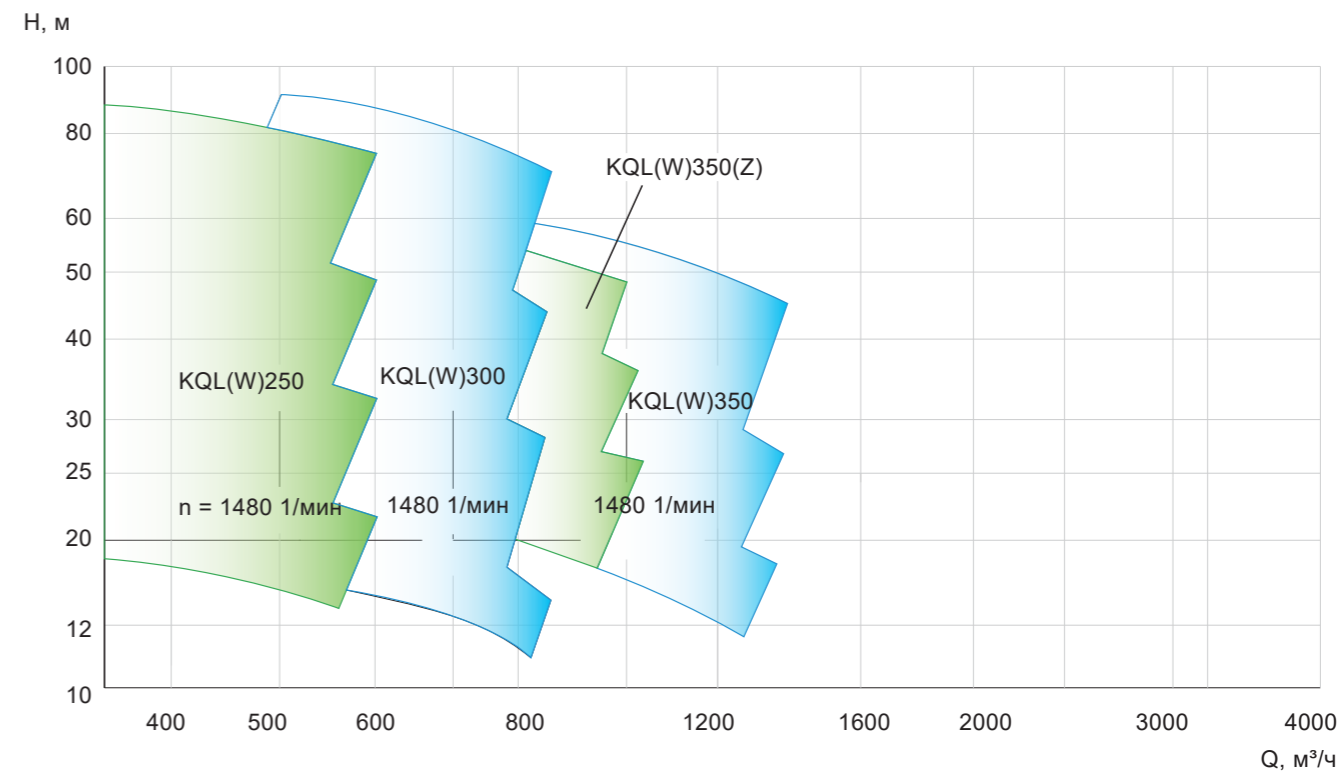
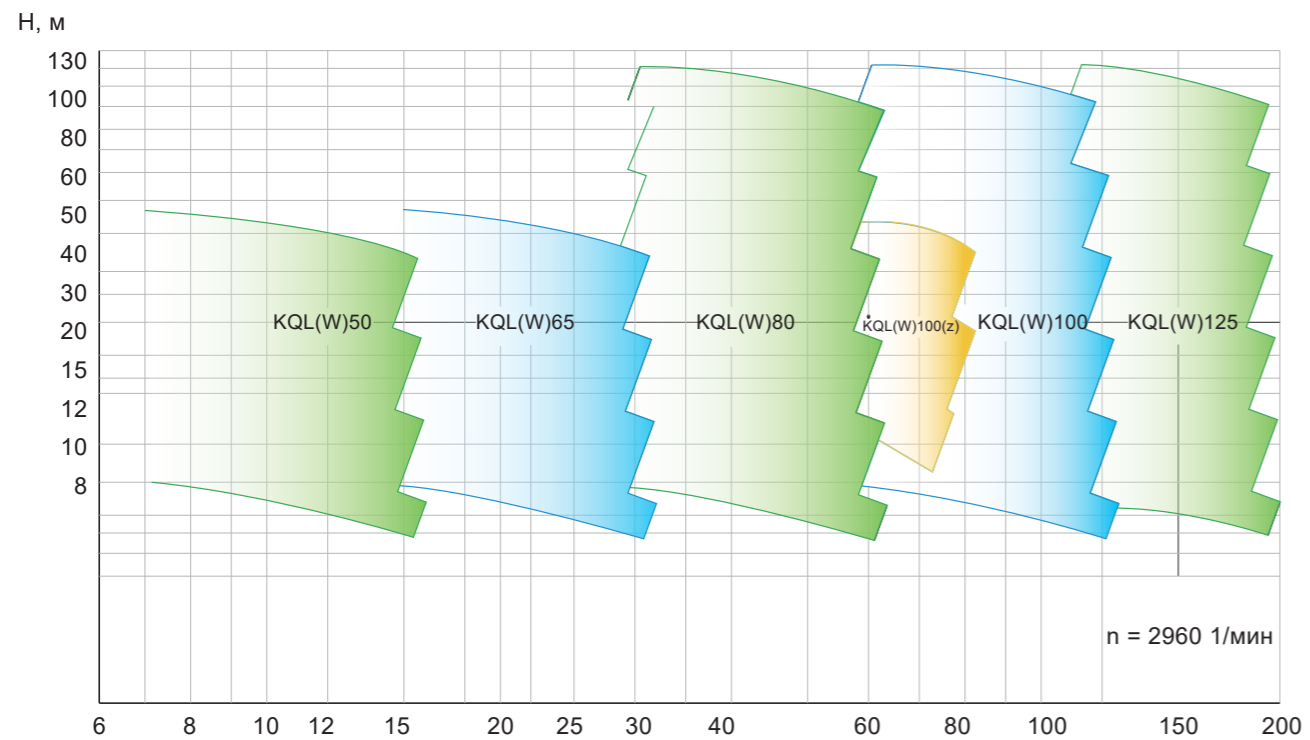

Конструкция насосов KQL/KQW

Конструкция насосов KQL

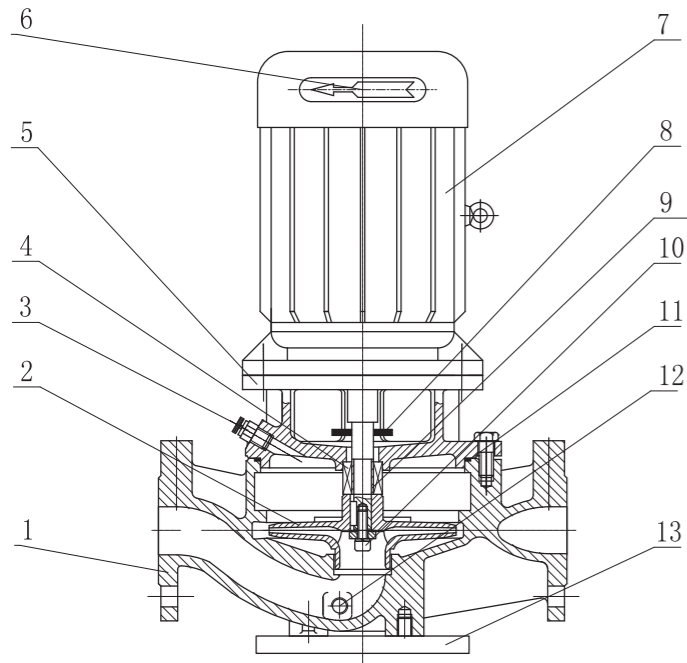

№	Количество	Наименование
1	1	Корпус
2	1	Рабочее колесо
3	1	Клапан стравливания воздуха
4	1	Механическое уплотнение
5	1	Крышка корпуса
6	1	Табличка направления вращения
7	1	Электродвигатель
8	1	Дефлектор
9	1	Втулка вала
10	1	Винт
11	1	Уплотнительное кольцо
12	1	Заглушка
13	1	Плита основания

Конструкция насосов KQW

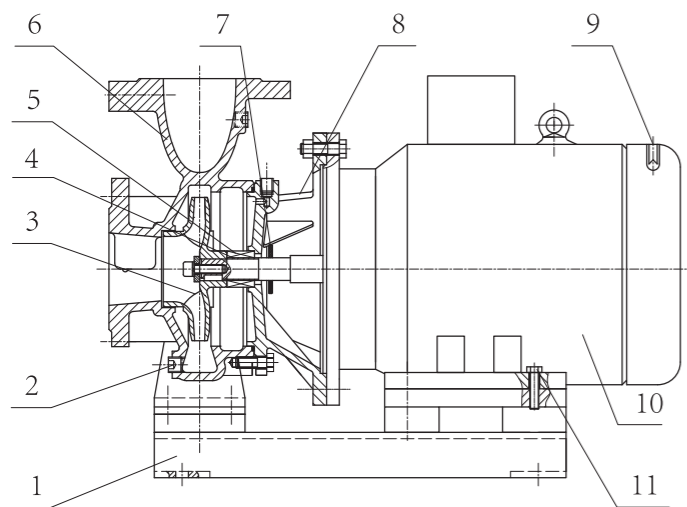

№	Количество	Наименование
1	1	Основание
2	3	Резьбовая пробка
3	1	Рабочее колесо
4	1	Втулка вала
5	1	Механическое уплотнение
6	1	Корпус насоса
7	1	Дефлектор
8	1	Крышка насоса
9	1	Табличка направления вращения
10	1	Электродвигатель
11	8	Болт

Графики рабочих характеристик



Таблица параметров производительности

Модель	Расход		Напор м	Скорость вращения об/мин	Мощность кВт	NPSHr м	Масса кг
	м³/час	л/с					
50KQL/W11-10-0.75/2	8	2,22	11	2960	0,75	2,3	38
	11	3,05	10				
	13,2	3,67	9				
50KQL/W12.5-12.5-1.1/2	8,8	2,44	13,6	2960	1,1	2,3	40
	12,5	3,47	12,5				
	15	4,17	11,3				
50KQL/W11-16-1.1/2	8	2,22	17	2960	1,1	2,3	40
	11	3,05	16				
	13,2	3,67	14				
50KQL/W12.5-20-1.5/2	8,8	2,44	21,5	2960	1,5	2,3	48
	12,5	3,47	20				
	15	4,17	17,8				
50KQL/W10-27-1.5/2	7,0	1,94	28,35	2960	1,5	2,3	51
	10	2,78	27				
	11,0	3,06	26,2				
50KQL/W12.5-32-2.2/2	8,8	2,43	33,6	2960	2,2	2,3	59
	12,5	3,47	32				
	13,8	3,82	30				
50KQL/W10-36-3/2	7,3	2,02	38	2960	3	2,3	65
	10,4	2,89	36				
	12,5	3,47	33				
50KQL/W12-44-4/2	8,3	2,31	45,8	2960	4	2,3	80
	11,7	3,25	44				
	14,0	3,89	42				
50KQL/W12.5-50-5.5/2	8,8	2,43	52	2960	5,5	2,3	105
	12,5	3,47	50				
	15,0	4,17	48				

Габаритные и присоединительные размеры
KQL

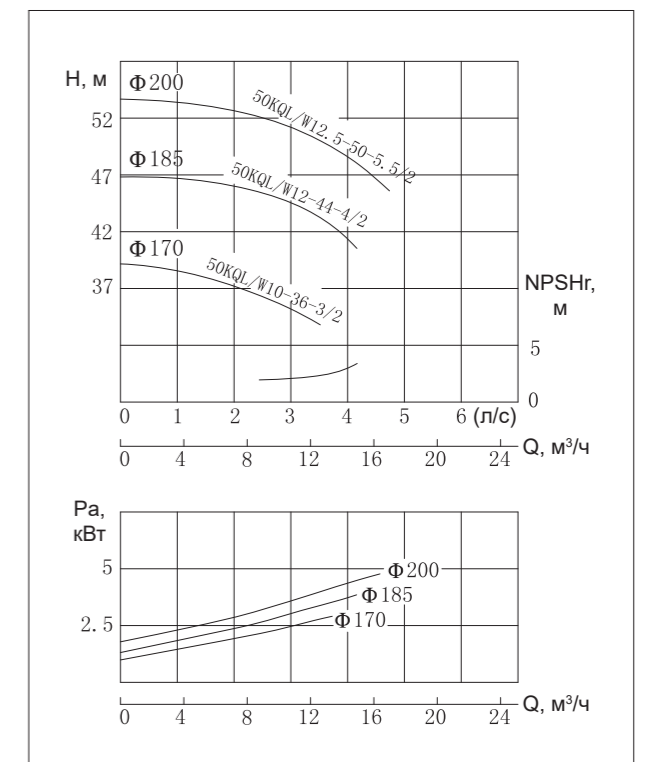
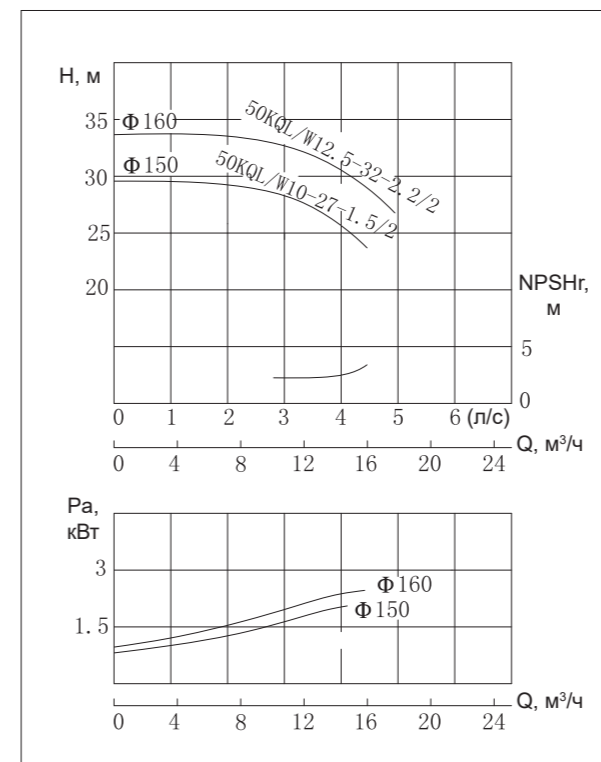
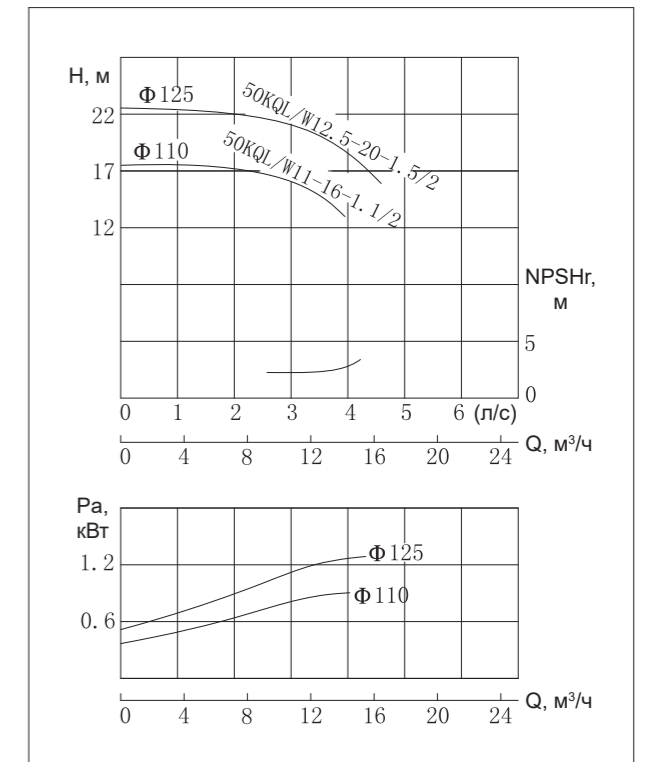
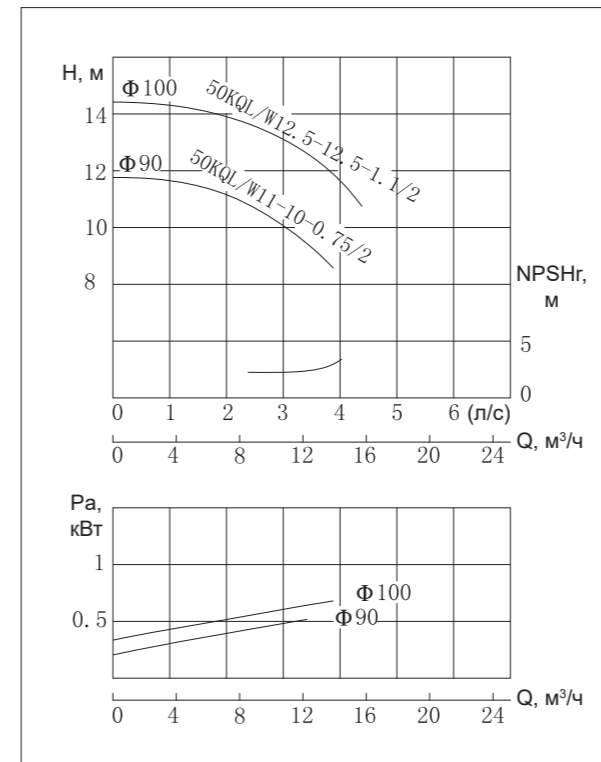

Таблица размеров
KQL

Модель	DN	l ₀	m	a	c	l ₁	b ₁	b ₂	x
		мм							
50KQL11-10-0.75/2	50	370	185	115	24	395	120	265	100
50KQL12.5-12.5-1.1/2	50	370	185	115	24	395	120	265	100
50KQL11-16-1.1/2	50	370	185	115	24	395	120	265	100
50KQL12.5-20-1.5/2	50	370	185	115	24	440	155	280	100
50KQL10-27-1.5/2	50	370	185	115	24	440	120	280	100
50KQL12.5-32-2.2/2	50	370	185	115	24	470	120	280	100
50KQL10-36-3/2	50	380	190	127	24	513	155	325	120
50KQL12-44-4/2	50	380	190	127	24	548	155	345	120
50KQL12.5-50-5.5/2	50	380	190	127	24	578	185	400	120

Габаритные и присоединительные размеры
KQW

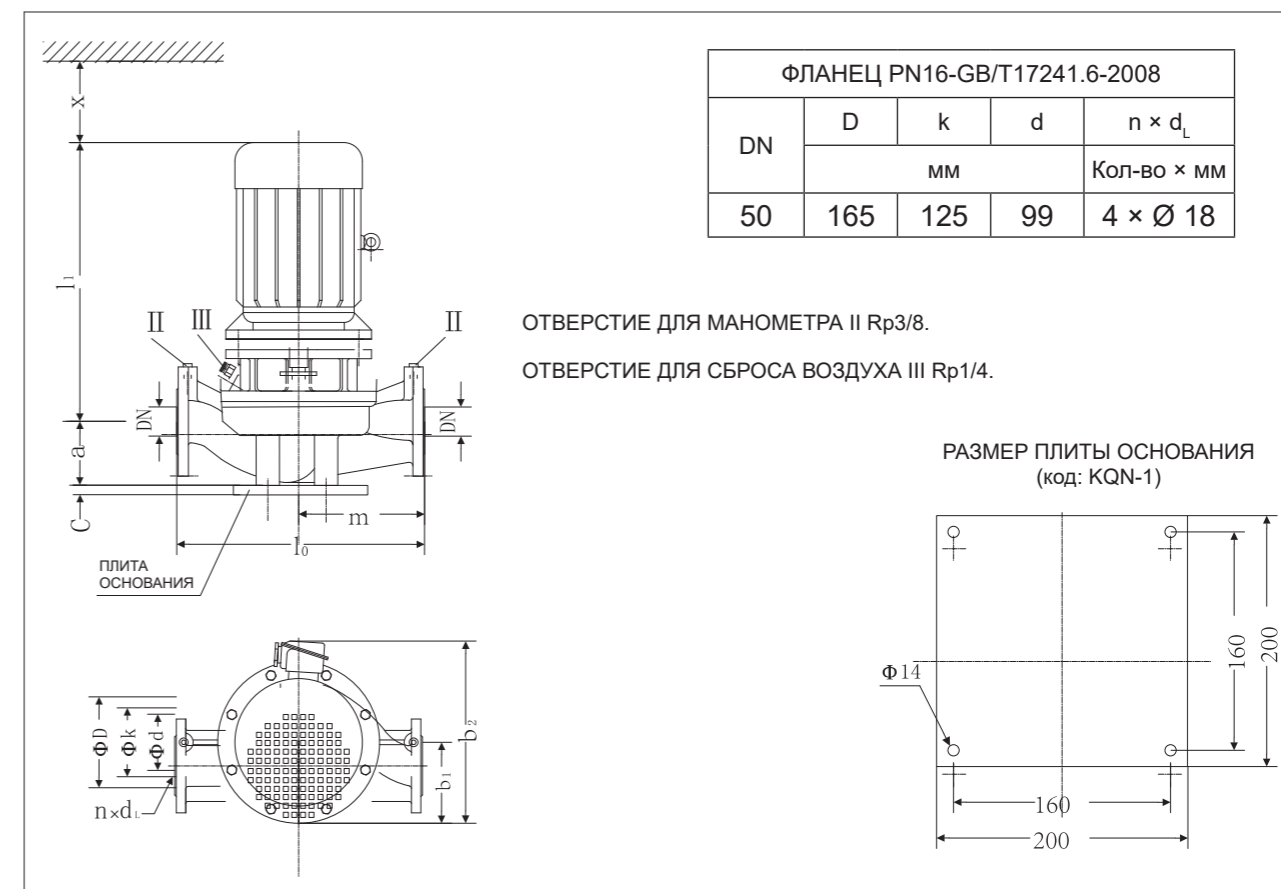

Таблица размеров
KQW

Модель	Габаритные и присоединительные размеры											DN	
	L	H	b ₂	b ₁	4-d ₀	a	L ₁	B ₁	L ₂	B ₂	H ₁		A
50KQW11-10-0.75/2	475	379	250	125	4-Ø12	80	245	160	345	250	219	0	50
50KQW12.5-12.5-1.1/2	475	379	250	125	4-Ø12	80	245	160	345	250	219	0	50
50KQW11-16-1.1/2	475	379	250	125	4-Ø12	80	245	160	345	250	219	0	50
50KQW12.5-20-1.5/2	520	379	250	125	4-Ø12	80	255	160	360	250	219	0	50
50KQW10-27-1.5/2	520	379	250	125	4-Ø12	80	255	160	360	250	219	0	50
50KQW12.5-32-2.2/2	550	379	250	125	4-Ø12	80	280	160	385	250	219	0	50
50KQW10-36-3/2	613	502	320	160	4-Ø15	100	325	220	425	320	277	12,5	50
50KQW12-44-4/2	648	502	320	160	4-Ø15	100	335	220	435	320	277	12,5	50
50KQW12.5-50-5.5/2	678	502	320	160	4-Ø15	100	370	220	470	320	277	12,5	50

Графики рабочих характеристик

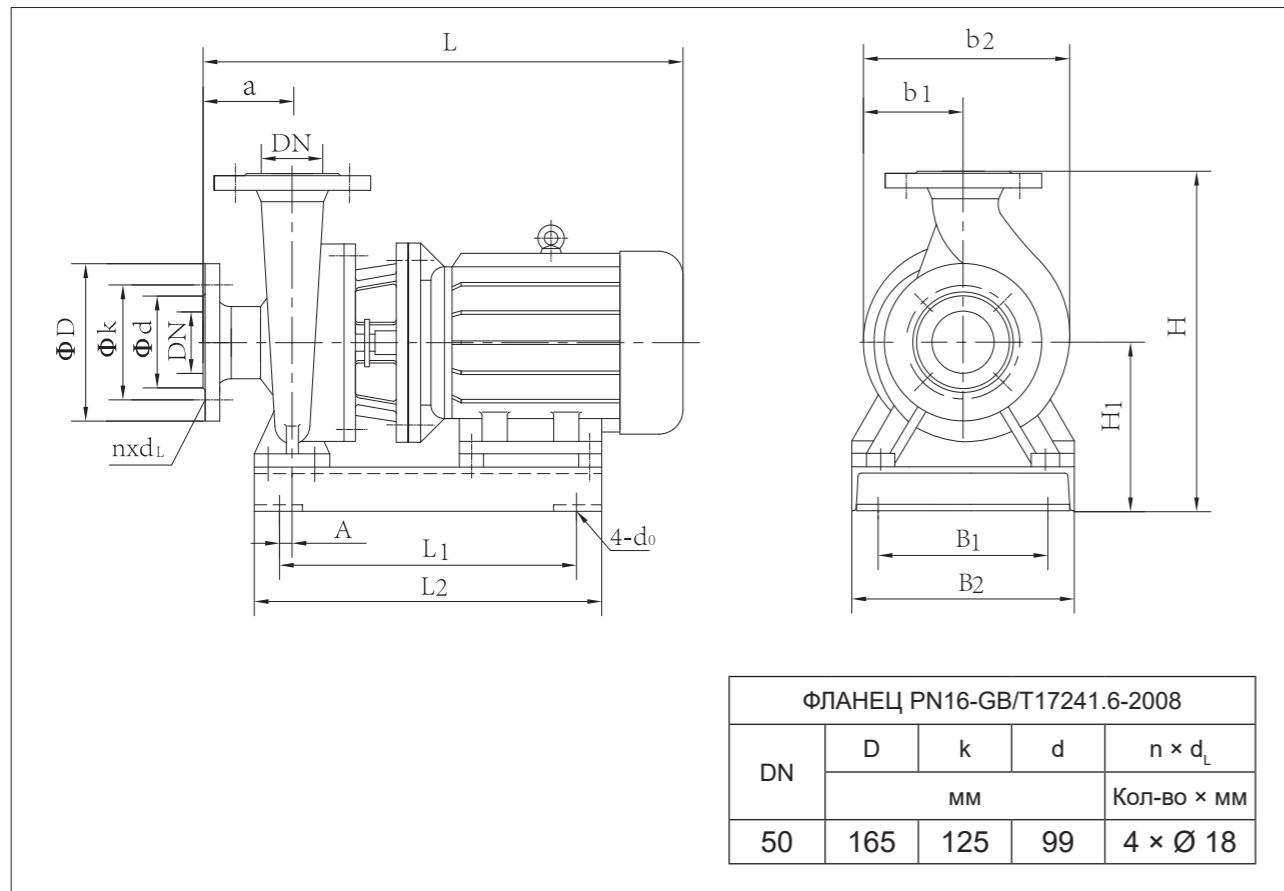

Таблица параметров производительности

Модель	Расход		Напор м	Скорость вращения об/мин	Мощность кВт	NPSHr м	Масса кг
	м³/час	л/с					
65KQL/W22-10-1.1/2	15,6	4,3	11	2960	1,1	2,5	31
	22,3	6,19	10				
65KQL/W25-12.5-1.5/2	17,5	4,86	13,7	2960	1,5	2,5	53
	25	6,94	12,5				
65KQL/W22-16-2.2/2	15,6	4,3	17	2960	2,2	2,5	58
	22,3	6,19	16				
65KQL/W25-20-2.2/2	17,5	4,86	21	2960	2,2	2,5	64
	25	6,94	20				
65KQL/W20-24-2.2/2	14	3,89	25,2	2960	2,2	2,5	64
	20	6	24				
65KQL/W23-28-3/2	16,1	4,47	29,4	2960	3	2,5	75
	23	6,5	28				
65KQL/W25-32-4/2	17,5	4,86	34,3	2960	4	2,5	73
	25	6,94	32				
65KQL/W22-38-5.5/2	15,2	4,22	40	2960	5,5	2,5	124
	21,8	6,06	38				
65KQL/W23-44-5.5/2	16,4	4,55	46,2	2960	5,5	2,5	124
	23,4	6,5	44				
65KQL/W25-50-7.5/2	17,5	4,86	52,7	2960	7,5	2,5	124
	25	6,94	50				
	30	8,33	45,5				

Габаритные и присоединительные размеры
KQL

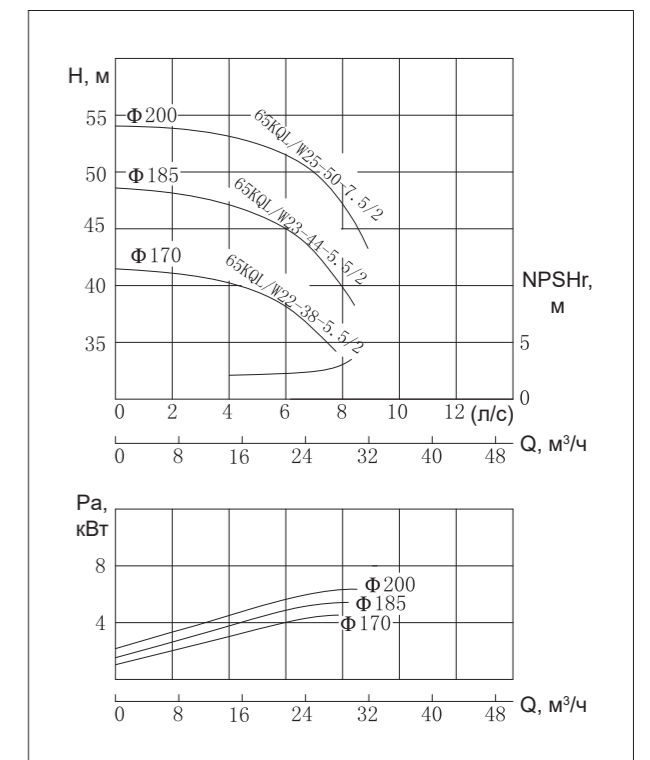
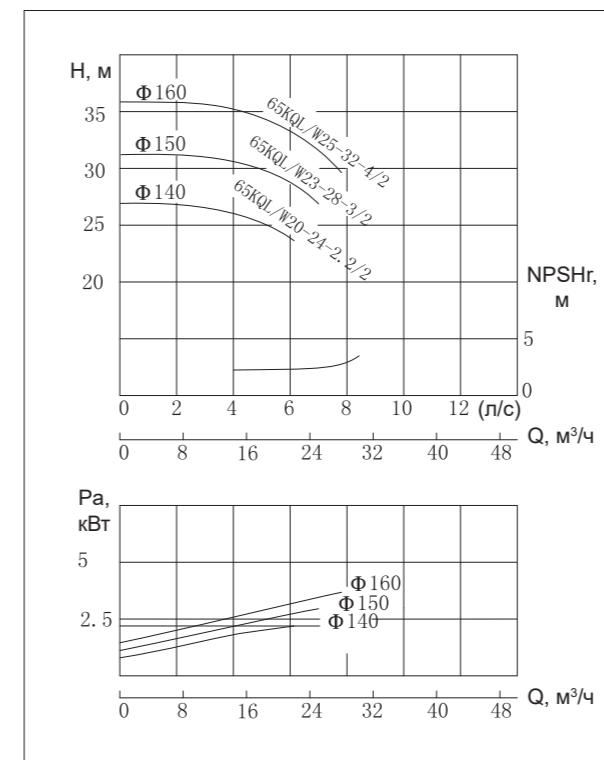
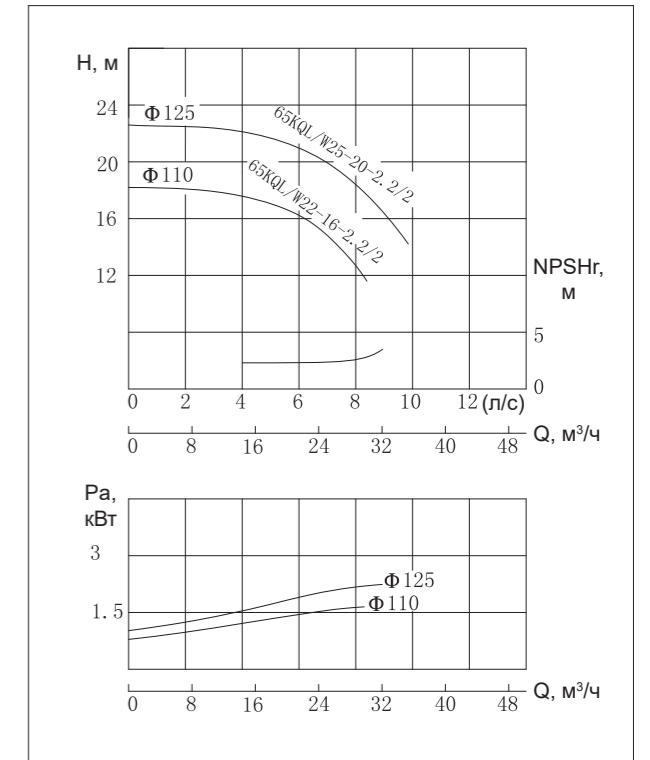
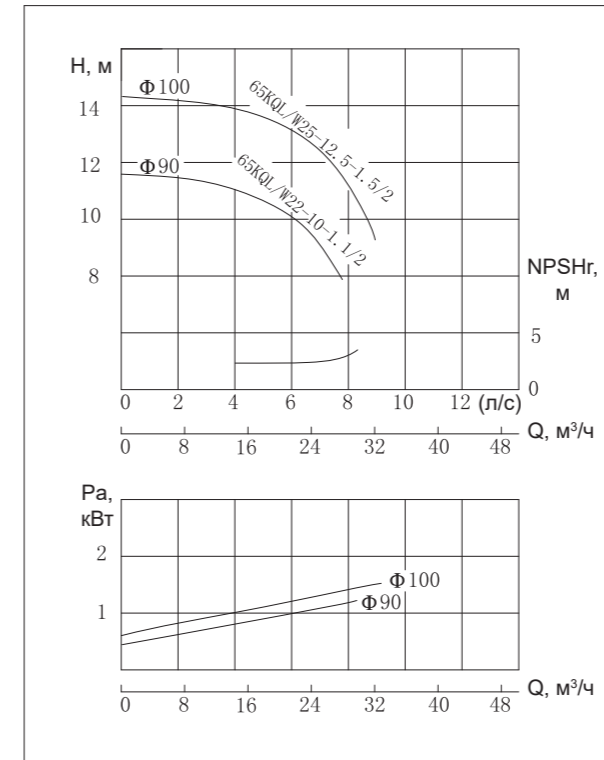

Таблица размеров
KQL

Модель	DN	l ₀	m	a	c	l ₁	b ₁	b ₂	x
		мм							
65KQL22-10-1.1/2	65	420	210	130	30	395	120	265	105
65KQL25-12.5-1.5/2	65	420	210	130	30	440	120	280	105
65KQL22-16-2.2/2	65	420	210	130	30	470	120	280	105
65KQL25-20-2.2/2	65	420	210	130	30	470	120	280	105
65KQL20-24-2.2/2	65	420	210	130	30	470	120	280	105
65KQL23-28-3/2	65	420	210	130	30	505	125	295	105
65KQL25-32-4/2	65	420	210	130	30	540	125	315	105
65KQL22-38-5.5/2	65	400	200	150	30	577	185	400	105
65KQL23-44-5.5/2	65	400	200	150	30	577	185	400	105
65KQL25-50-7.5/2	65	400	200	150	30	577	185	400	105

Габаритные и присоединительные размеры
KQW

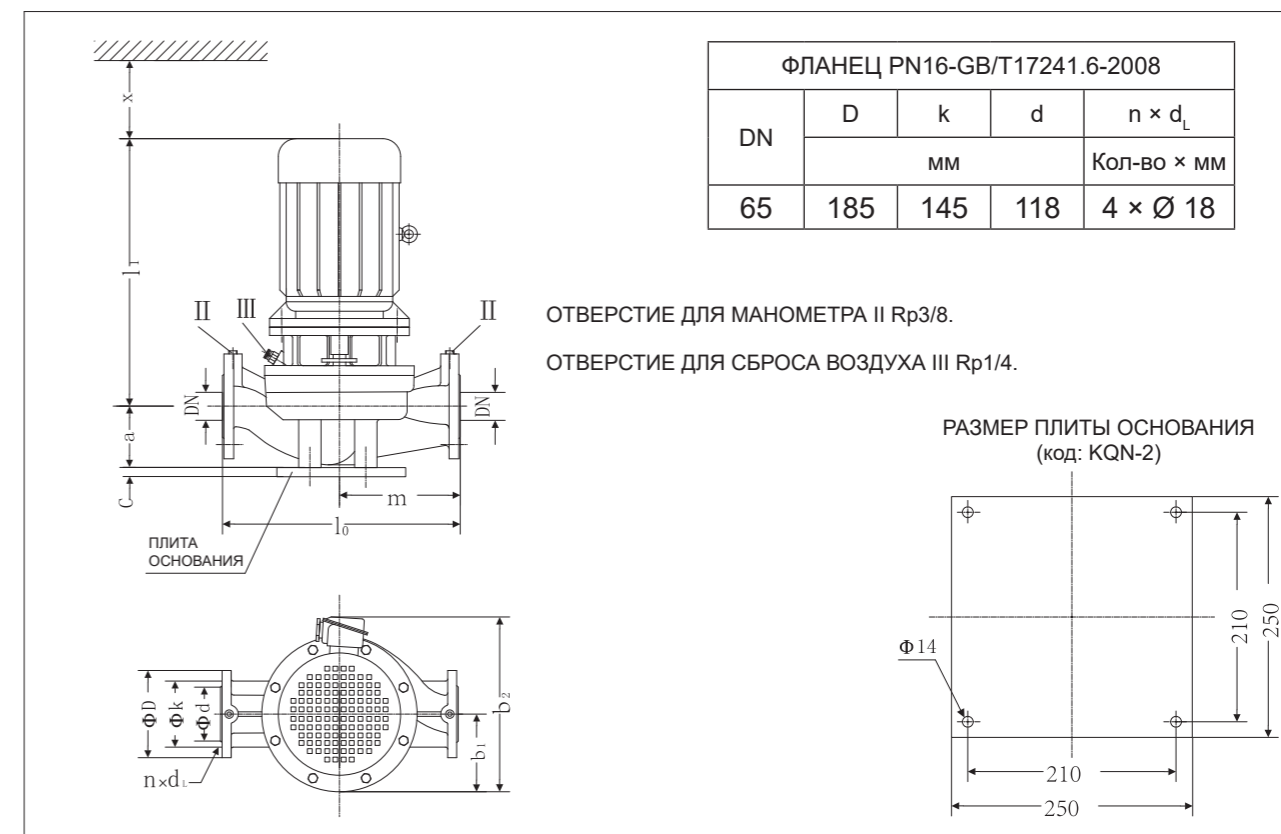

Таблица размеров
KQW

Модель	Габаритные и присоединительные размеры											DN	
	L	H	b ₂	b ₁	4-d ₀	a	L ₁	B ₁	L ₂	B ₂	H ₁		A
65KQW22-10-1.1/2	475	409	250	125	4-Ø12	80	245	160	345	250	219	0	65
65KQW25-12.5-1.5/2	520	409	250	125	4-Ø12	80	255	160	360	250	219	0	65
65KQW22-16-2.2/2	550	409	250	125	4-Ø12	80	280	160	385	250	219	0	65
65KQW25-20-2.2/2	550	409	250	125	4-Ø12	80	280	160	385	250	219	0	65
65KQW20-24-2.2/2	550	409	250	125	4-Ø12	80	280	160	385	250	219	0	65
65KQW23-28-3/2	585	409	250	125	4-Ø12	80	300	160	405	250	219	0	65
65KQW25-32-4/2	620	409	250	125	4-Ø12	80	310	160	410	250	219	0	65
65KQW22-38-5.5/2	677	507	320	160	4-Ø15	100	370	220	470	320	277	12,5	65
65KQW23-44-5.5/2	677	507	320	160	4-Ø15	100	370	220	470	320	277	12,5	65
65KQW25-50-7.5/2	677	507	320	160	4-Ø15	100	370	220	470	320	277	12,5	65

Графики рабочих характеристик

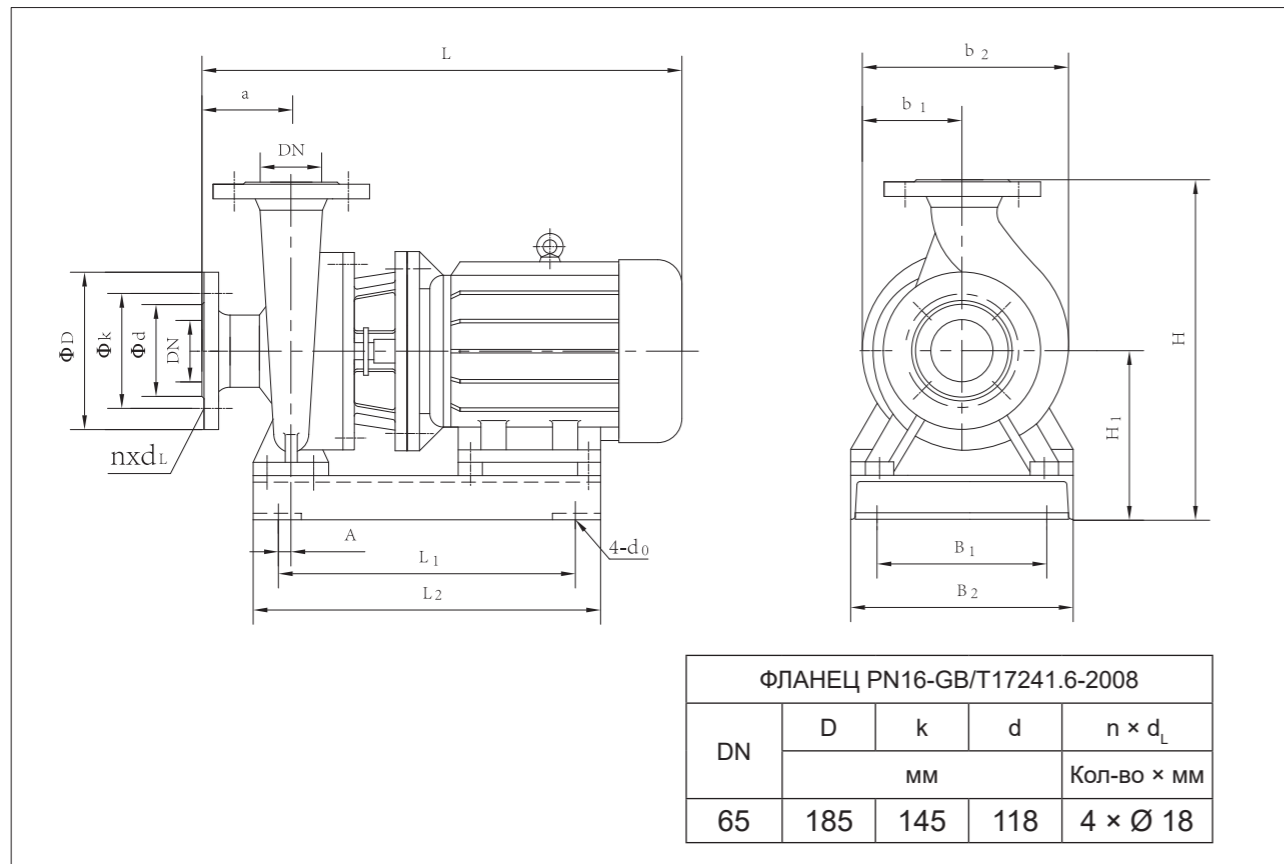

Таблица параметров производительности

Модель	Расход		Напор м	Скорость вращения об/мин	Мощность кВт	NPSHr м	Масса кг
	м³/час	л/с					
80KQL/W45-10-2.2/2	31,3	8,7	11,5	2960	2,2	3	63
	44,7	12,5	10				
80KQL/W50-12.5-3/2	35	9,72	14	2960	3	3	80
	50	13,9	12,5				
80KQL/W45-16-3/2	31,5	8,75	17,5	2960	3	3	79
	45	12,5	16				
80KQL/W50-20-4/2	35	9,72	21	2960	4	3	90
	50	13,9	20				
80KQL/W40-24-4/2	28	7,78	25,2	2960	4	3	90
	40	12	24				
80KQL/W47-28-5.5/2	32,69	9,08	30	2960	5,5	3	110
	46,7	13	28				
80KQL/W50-32-7.5/2	35	9,72	35	2960	7,5	3	113
	50	13,9	32				
80KQL/W35-34-5.5/2	24,5	6,81	35,7	2960	5,5	3	112
	35	9,72	34				
80KQL/W44-38-7.5/2	30,5	8,5	40,6	2960	7,5	3	115
	43,5	12,1	38				
80KQL/W47-44-11/2	32,8	9,1	47	2960	11	3	165
	47	13,1	44				
80KQL/W50-50-15/2	35	9,72	53,5	2960	15	3	185
	50	13,9	50				
	60	16,67	46				

Габаритные и присоединительные размеры
KQL

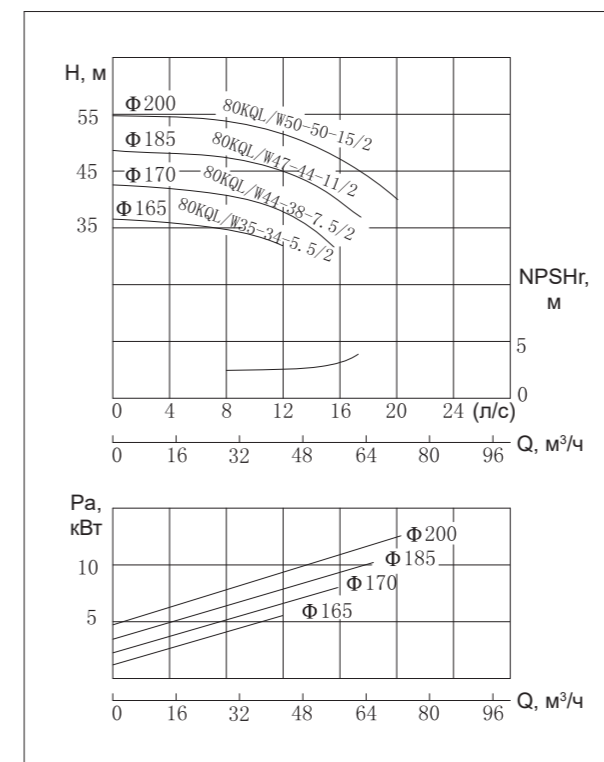
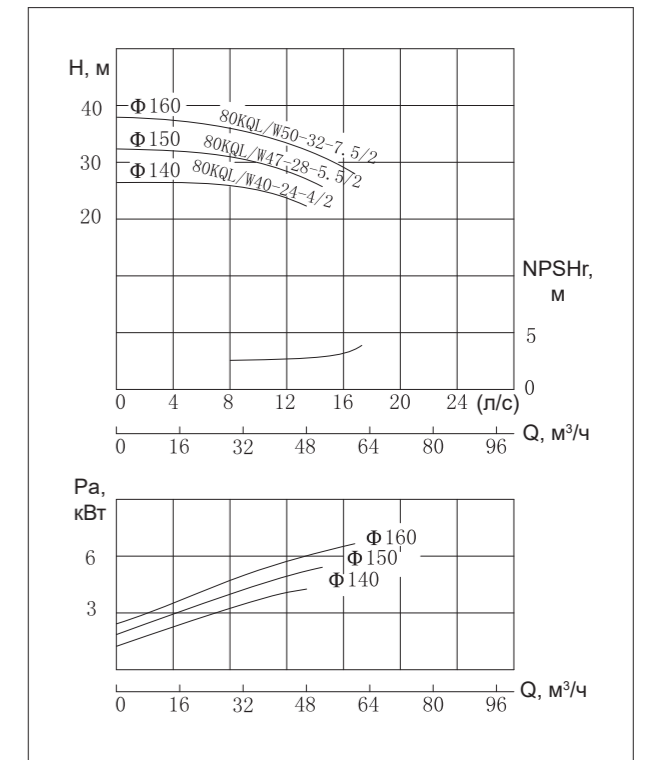
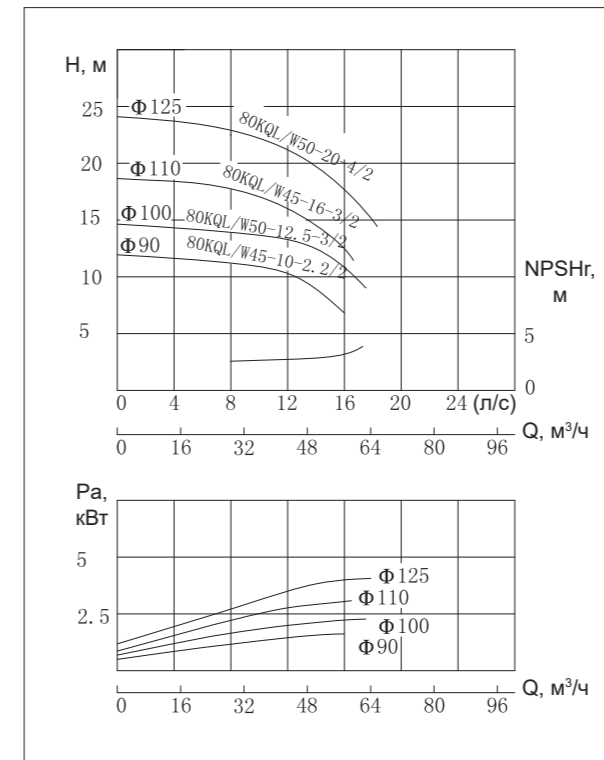

Таблица размеров
KQL

Модель	DN	l ₀	m	a	c	l ₁	b ₁	b ₂	x
80KQL45-10-2.2/2	80	490	245	145	30	470	120	290	110
80KQL50-12.5-3/2	80	490	245	145	30	505	125	295	110
80KQL45-16-3/2	80	490	245	145	30	505	125	295	110
80KQL50-20-4/2	80	490	245	145	30	540	125	315	110
80KQL40-24-4/2	80	490	245	145	30	540	125	315	110
80KQL47-28-5.5/2	80	490	245	145	30	560	185	400	110
80KQL50-32-7.5/2	80	490	245	145	30	560	185	400	110
80KQL35-34-5.5/2	80	490	245	145	30	560	185	400	110
80KQL44-38-7.5/2	80	540	270	155	30	577	185	400	120
80KQL47-44-11/2	80	540	270	155	30	705	225	485	120
80KQL50-50-15/2	80	540	270	155	30	705	225	485	120

Габаритные и присоединительные размеры
KQW

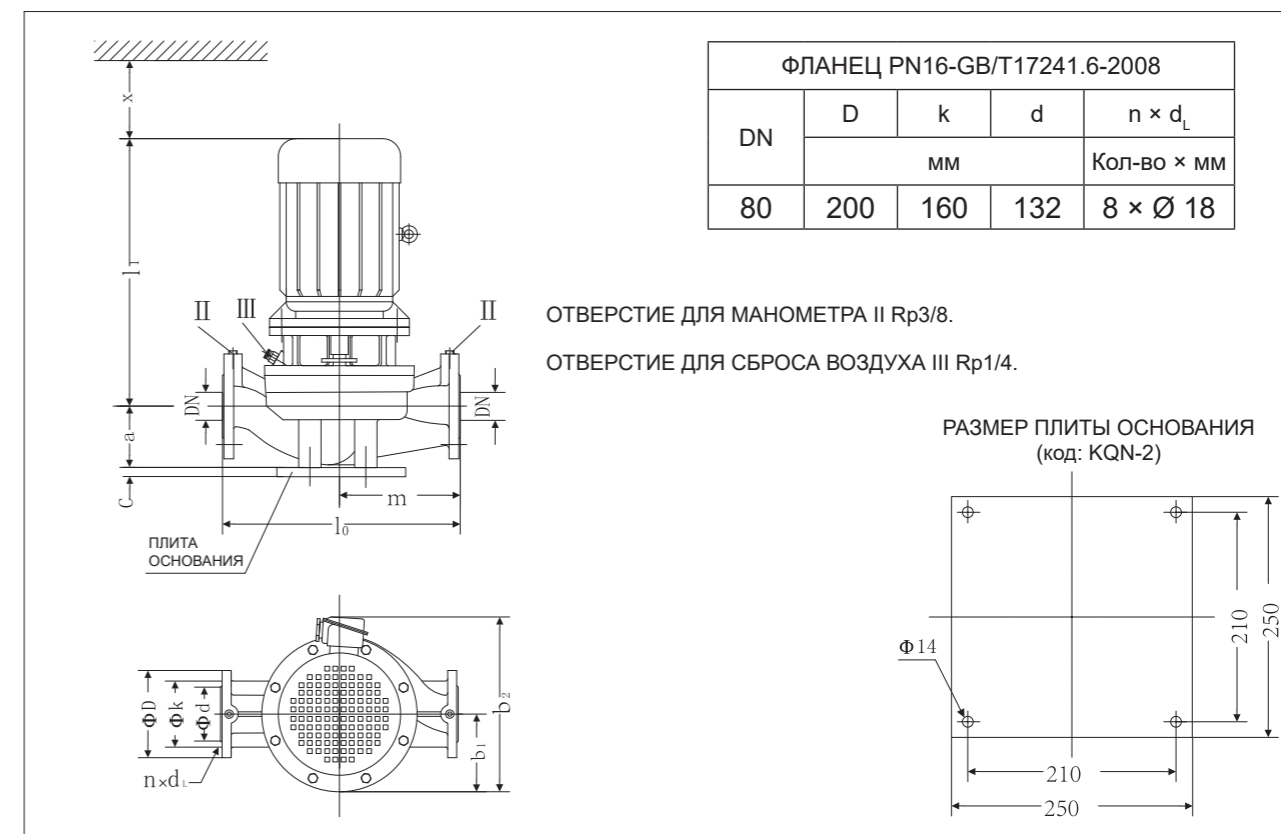

Таблица размеров
KQW

Модель	Габаритные и присоединительные размеры											DN	
	L	H	b ₂	b ₁	4-d ₀	a	L ₁	B ₁	L ₂	B ₂	H ₁		A
80KQW45-10-2.2/2	570	457	256	125	4-Ø12	100	290	160	390	250	247	0	80
80KQW50-12.5-3/2	605	457	256	125	4-Ø12	100	300	160	400	250	247	0	80
80KQW45-16-3/2	605	457	256	125	4-Ø12	100	300	160	400	250	247	0	80
80KQW50-20-4/2	640	457	256	125	4-Ø12	100	310	160	410	250	247	0	80
80KQW40-24-4/2	640	457	256	125	4-Ø12	100	310	160	410	250	247	0	80
80KQW47-28-5.5/2	670	461	300	150	4-Ø15	100	350	180	450	280	251	0	80
80KQW50-32-7.5/2	670	461	300	150	4-Ø15	100	350	180	450	275	251	0	80
80KQW35-34-5.5/2	670	461	300	150	4-Ø15	100	350	180	450	280	251	0	80
80KQW44-38-7.5/2	700	527	323	160	4-Ø15	125	370	220	470	330	277	12,5	80
80KQW47-44-11/2	842	527	350	175	4-Ø15	125	470	220	570	330	277	12,5	80
80KQW50-50-15/2	840	527	350	175	4-Ø15	125	470	220	570	320	277	12,5	80

Графики рабочих характеристик

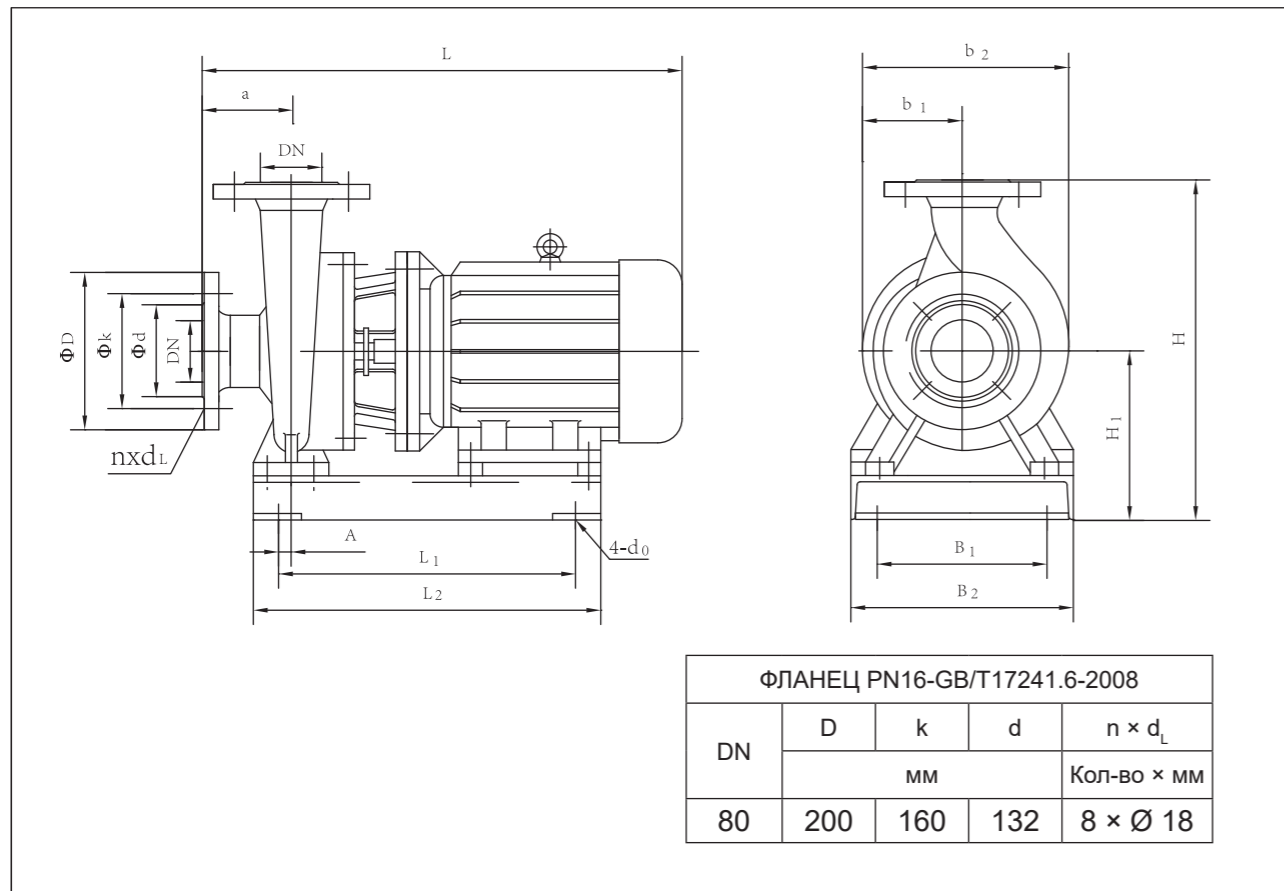

Таблица параметров производительности

Модель	Расход		Напор м	Скорость вращения об/мин	Мощность кВт	NPSHr м	Масса кг
	м³/час	л/с					
80KQL/W43-60-15/2	30	8,3	62	2960	15	3	186
	43,3	12	60				
80KQL/W47-70-18.5/2	32,5	9	73	2960	18,5	3	205
	46,7	13	70				
80KQL/W50-80-22/2	35	9,72	83	2960	22	3	240
	50	13,9	80				
80KQL/W40-85-22/2	28	7,78	88	2960	22	3	249
	40	11,1	85				
80KQL/W43-101-30/2	30	8,3	105	2960	30	3	420
	43,3	12	101				
80KQL/W47-113-30/2	32,5	9	117	2960	30	3	420
	46,7	13	113				
80KQL/W50-125-37/2	35	9,72	129	2960	37	3	450
	50	13,9	125				
80KQL/W25-20-3/4	15	4,17	21	1480	3	2,8	145
	25	6,94	20				
80KQL/W23-28-4/4	14	3,89	28,3	1480	4	2,8	181
	23	6,39	27,9				
80KQL/W25-32-5.5/4	15	4,17	33	1480	5,5	2,8	188
	25	6,94	32				
	30	8,33	30				

Габаритные и присоединительные размеры
KQL

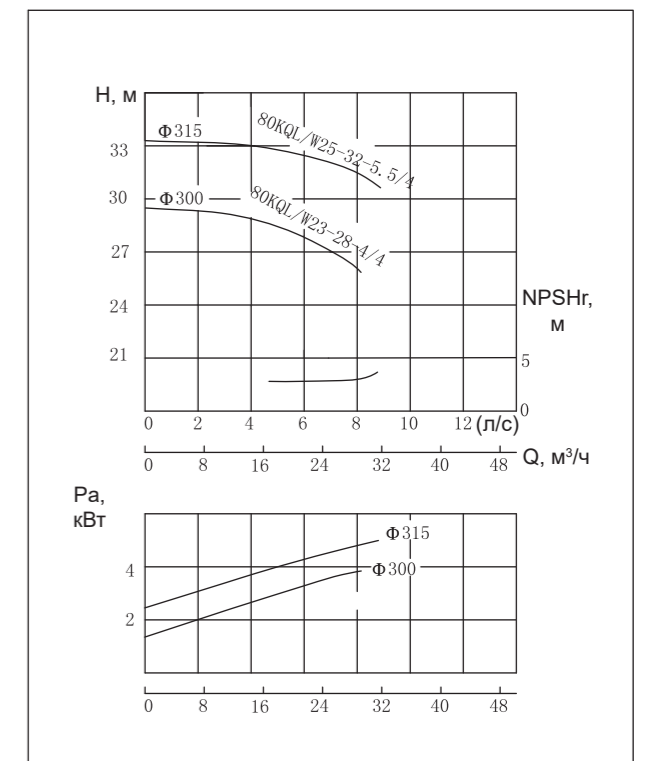
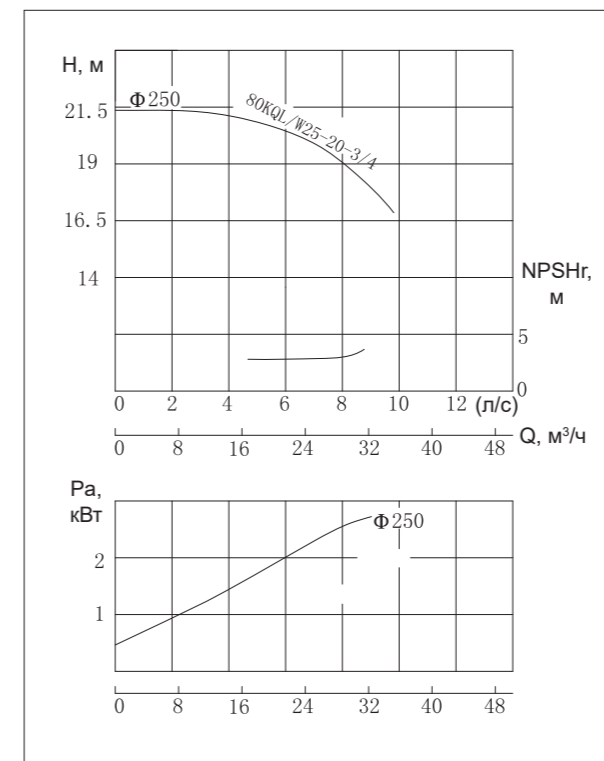
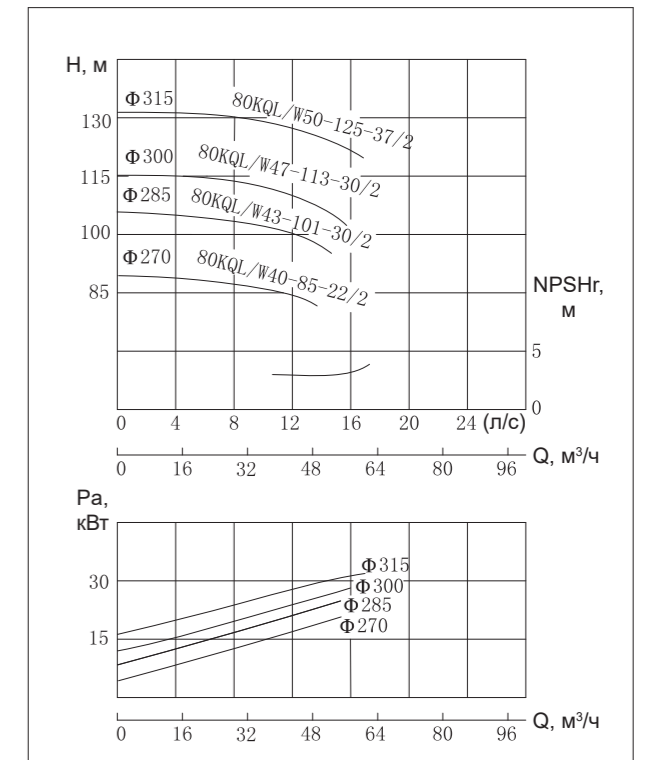
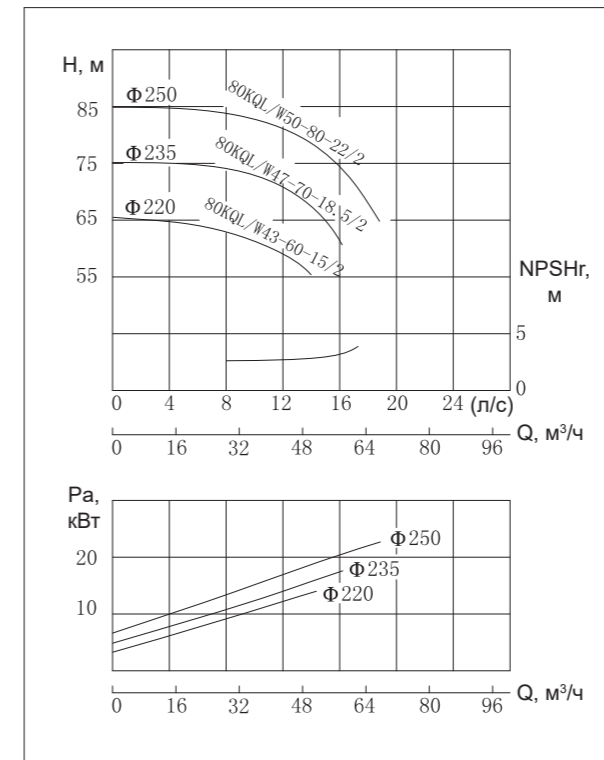

Таблица размеров
KQL

Модель	DN	l ₀	m	a	c	l ₁	b ₁	b ₂	x
		мм							
80KQL43-60-15/2	80	540	270	155	30	705	225	485	120
80KQL47-70-18.5/2	80	540	270	155	30	735	225	485	120
80KQL50-80-22/2	80	540	270	155	30	775	250	530	120
80KQL25-20-3/4	80	540	270	155	30	521	155	335	120

Габаритные и присоединительные размеры
KQL

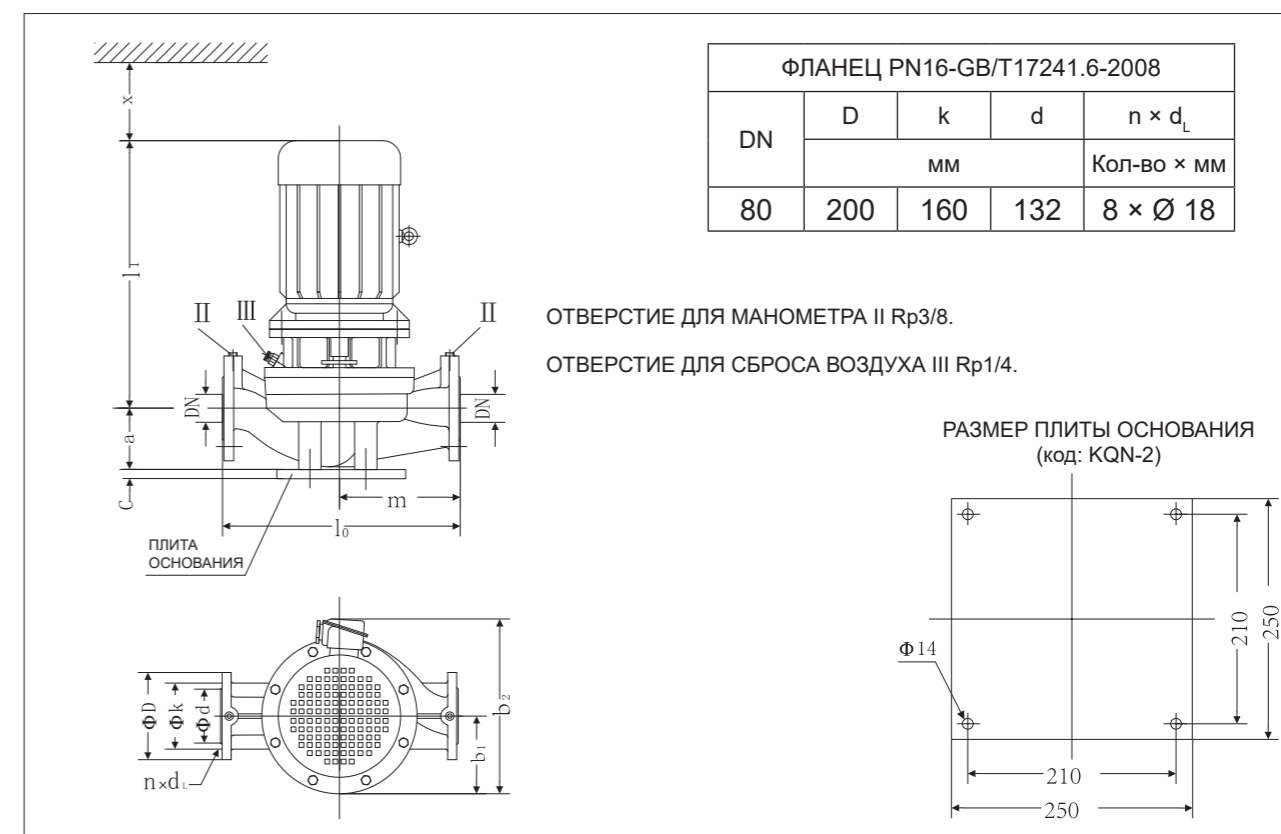

Таблица размеров
KQL

Модель	DN	l ₀	m	a	c	l ₁	b ₁	b ₂	x
80KQL40-85-22/2	80	600	290	175	30	790	200	430	120
80KQL43-101-30/2	80	600	290	175	30	840	210	545	120
80KQL47-113-30/2	80	600	290	175	30	840	210	545	120
80KQL50-125-37/2	80	600	290	175	30	840	210	545	120
80KQL23-28-4/4	80	600	290	175	30	570	210	545	120
80KQL25-32-5.5/4	80	600	290	175	30	590	210	545	120

Габаритные и присоединительные размеры
KQW

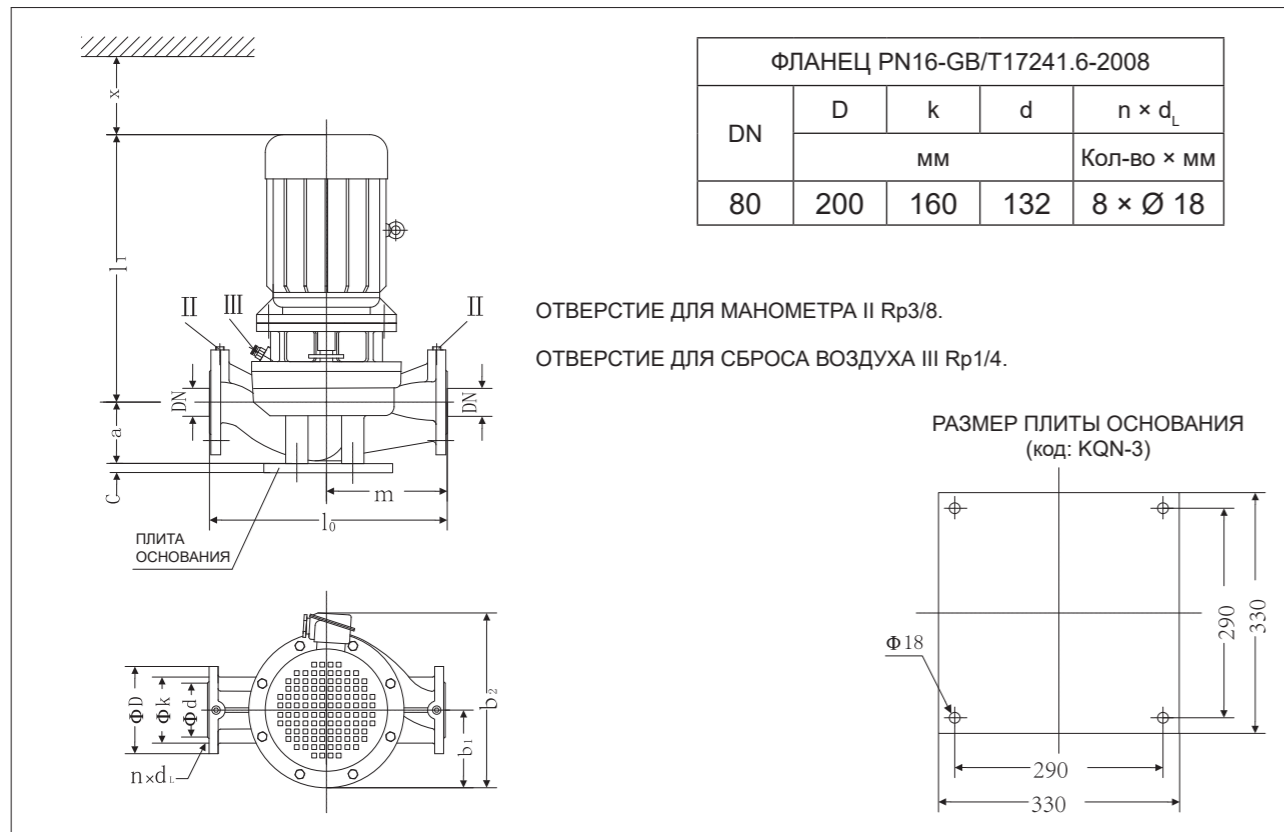

Таблица размеров
KQW

Модель	Габаритные и присоединительные размеры												DN
	L	H	b ₂	b ₁	4-d ₀	a	L ₁	B ₁	L ₂	B ₂	H ₁	A	
80KQW43-60-15/2	840	527	350	175	4-Ø15	125	470	220	570	330	277	12,5	80
80KQW47-70-18.5/2	870	527	350	175	4-Ø15	125	510	220	610	330	277	12,5	80
80KQW50-80-22/2	910	535	380	190	4-Ø15	125	515	260	615	370	285	12,5	80
80KQW40-85-22/2	925	620	393	190	4-Ø15	125	520	260	620	360	330	12,5	80
80KQW43-101-30/2	975	619	420	210	4-Ø15	125	610	300	710	400	329	12,5	80
80KQW47-113-30/2	975	619	420	210	4-Ø15	125	610	300	710	400	329	12,5	80
80KQW50-125-37/2	975	619	420	210	4-Ø15	125	610	300	710	400	329	12,5	80
80KQW25-20-3/4	645	527	323	160	4-Ø15	125	315	220	425	320	277	10	80
80KQW23-28-4/4	675	620	392	189	4-Ø15	125	315	280	440	360	330	10	80
80KQW25-32-5.5/4	705	620	392	189	4-Ø15	125	395	280	470	360	330	20	80

Графики рабочих характеристик

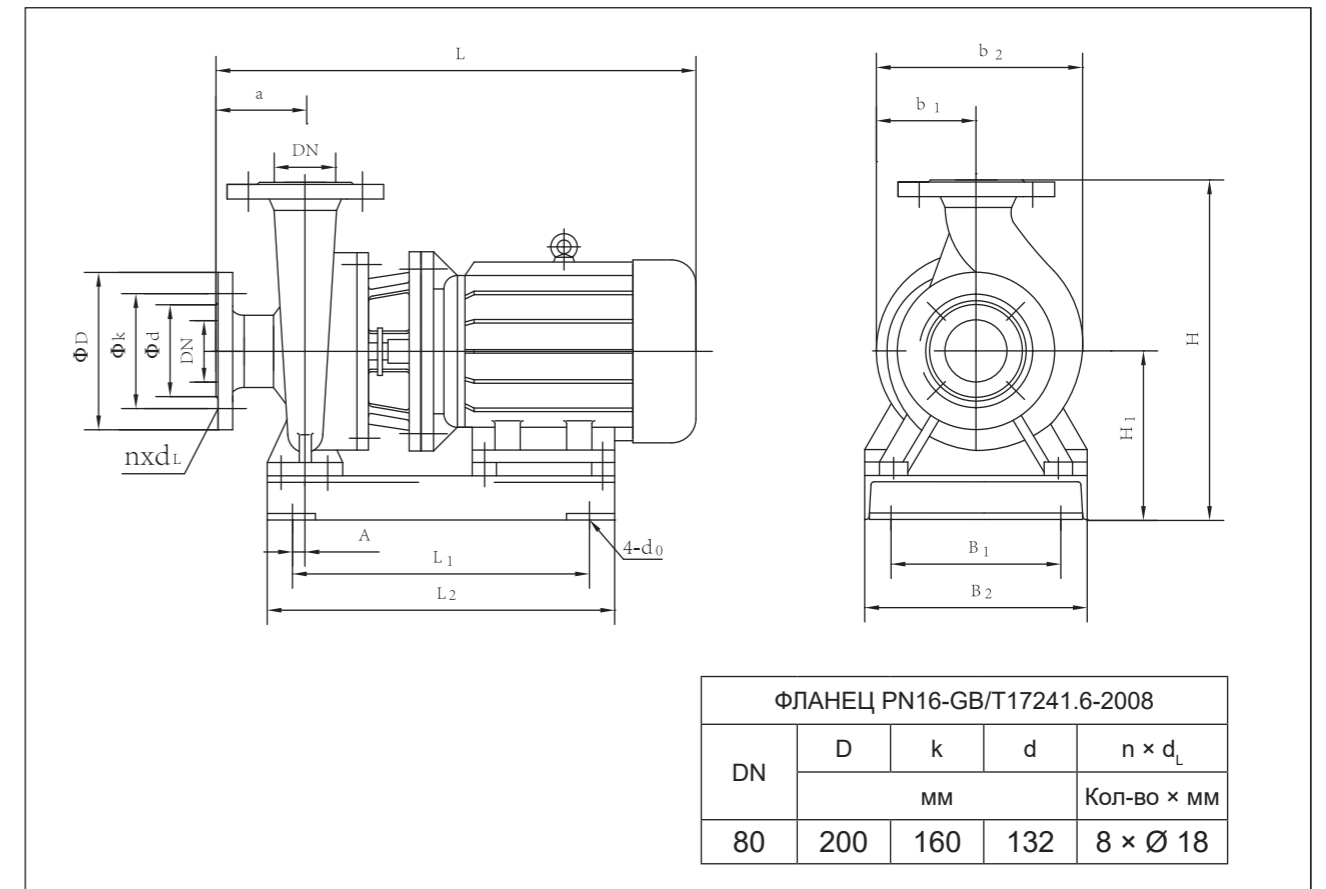

Таблица параметров производительности

Модель	Расход		Напор м	Скорость вращения об/мин	Мощность кВт	NPSHr м	Масса кг
	м³/час	л/с					
100KQL/W60-16-4/2	42	11,7	17,5	2960	4	4,5	91
	60	16,7	16				
	66	18,3	14,8				
100KQL/W70-20-5.5/2	49	13,6	22	2960	5,5	4,5	115
	70	19,4	20				
	77	21,4	18,5				
100KQL/W70-26-7.5/2	49	13,6	27,3	2960	7,5	4,5	132
	70	19,4	26				
	77	21,4	24,3				
100KQL/W75-32-11/2	52,5	14,6	34,5	2960	11	4,5	178
	75	20,8	32				
	82,5	22,9	29,3				
100KQL/W68-38-11/2	47,6	13,2	41	2960	11	4	179
	68	18,9	38				
	74,8	20,8	34,2				
100KQL/W72-44-15/2	50,4	14,0	48,5	2960	15	4	189
	72	20,0	44				
	79,2	22,0	41				
100KQL/W75-50-18.5/2	52,5	14,6	53	2960	18,5	4	218
	75	20,8	50				
	82,5	22,9	46				

Габаритные и присоединительные размеры
KQL

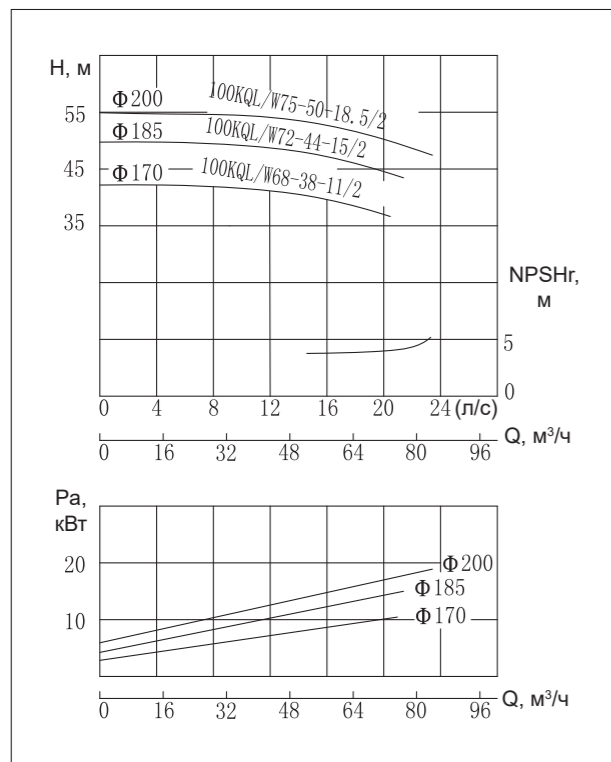
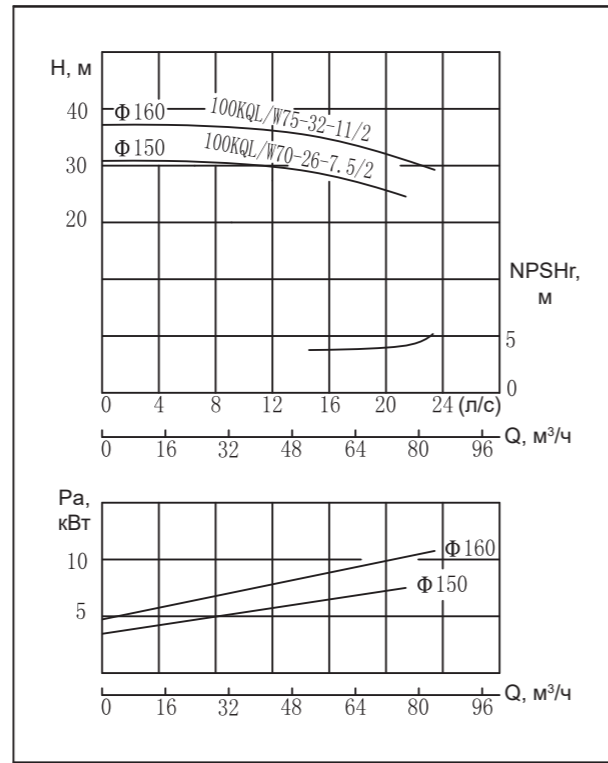
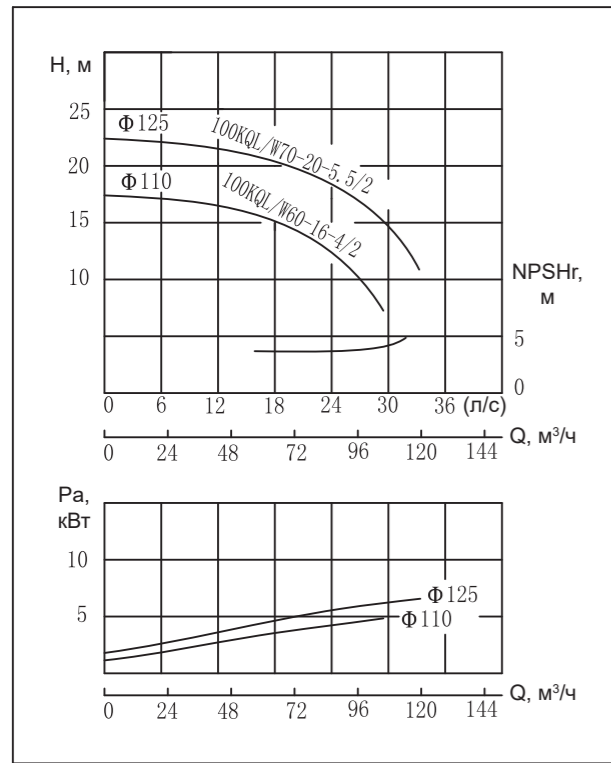

Таблица размеров
KQL

Модель	DN	l ₀	m	a	c	l ₁	b ₁	b ₂	x
100KQL60-16-4/2	100	580	280	180	30	560	125	315	130
100KQL70-20-5.5/2	100	580	280	180	30	580	185	400	130
100KQL70-26-7.5/2	100	580	280	180	30	580	185	400	130
100KQL75-32-11/2	100	580	280	180	30	710	225	485	130
100KQL68-38-11/2	100	630	310	180	30	720	225	485	130
100KQL72-44-15/2	100	630	310	180	30	720	225	485	130
100KQL75-50-18.5/2	100	630	310	180	30	750	225	485	130

Габаритные и присоединительные размеры
KQW

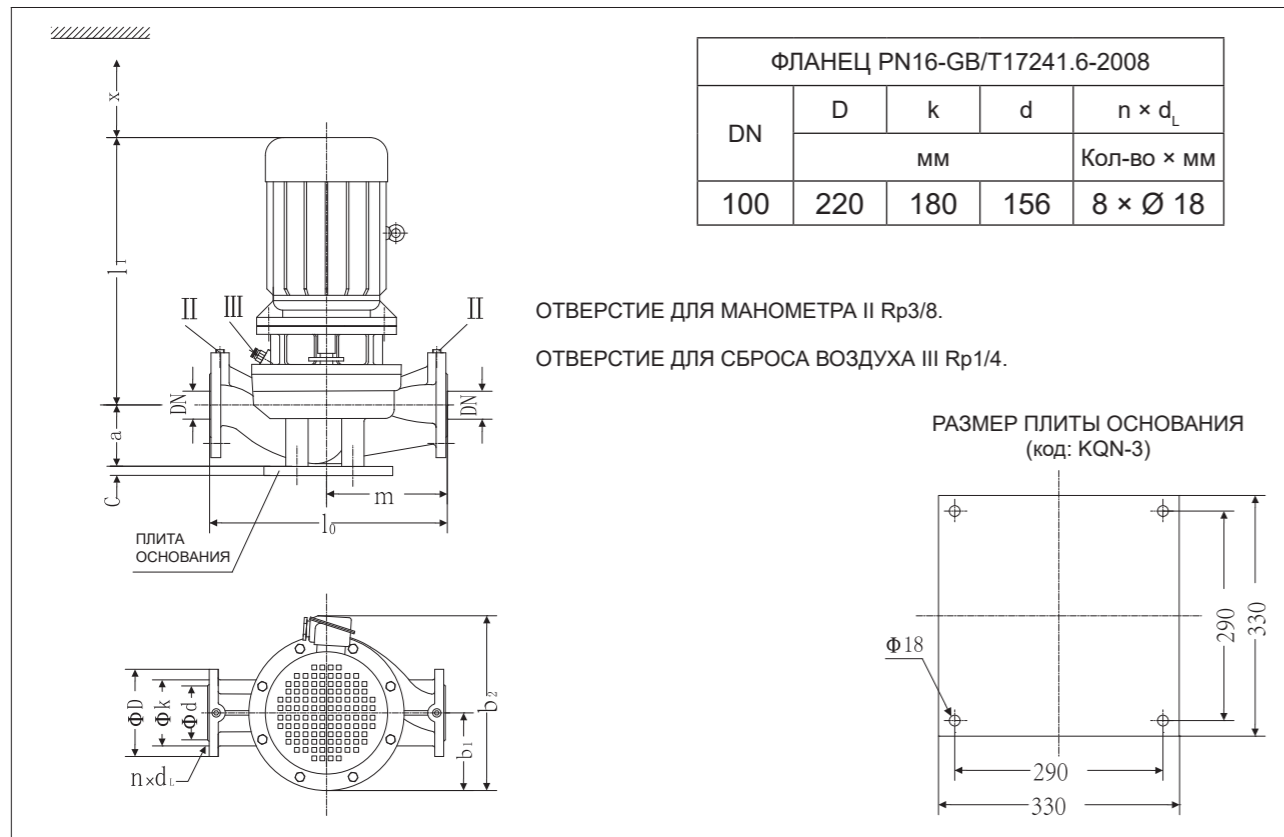

Таблица размеров
KQW

Модель	Габаритные и присоединительные размеры												DN
	L	H	b ₂	b ₁	4-d ₀	a	L ₁	B ₁	L ₂	B ₂	H ₁	A	
100KQW60-16-4/2	670	516	302	150	4-Ø15	100	345	180	445	280	251	12,5	100
100KQW70-20-5.5/2	690	516	302	150	4-Ø15	100	375	180	475	280	251	12,5	100
100KQW70-26-7.5/2	690	516	302	150	4-Ø15	100	375	180	475	280	251	12,5	100
100KQW75-32-11/2	820	517	350	175	4-Ø15	100	475	220	575	320	252	12,5	100
100KQW68-38-11/2	845	595	368	180	4-Ø15	125	475	260	575	360	305	12,5	100
100KQW72-44-15/2	845	595	368	180	4-Ø15	125	475	260	575	360	305	12,5	100
100KQW75-50-18.5/2	875	595	368	180	4-Ø15	125	515	260	615	360	305	12,5	100

Графики рабочих характеристик

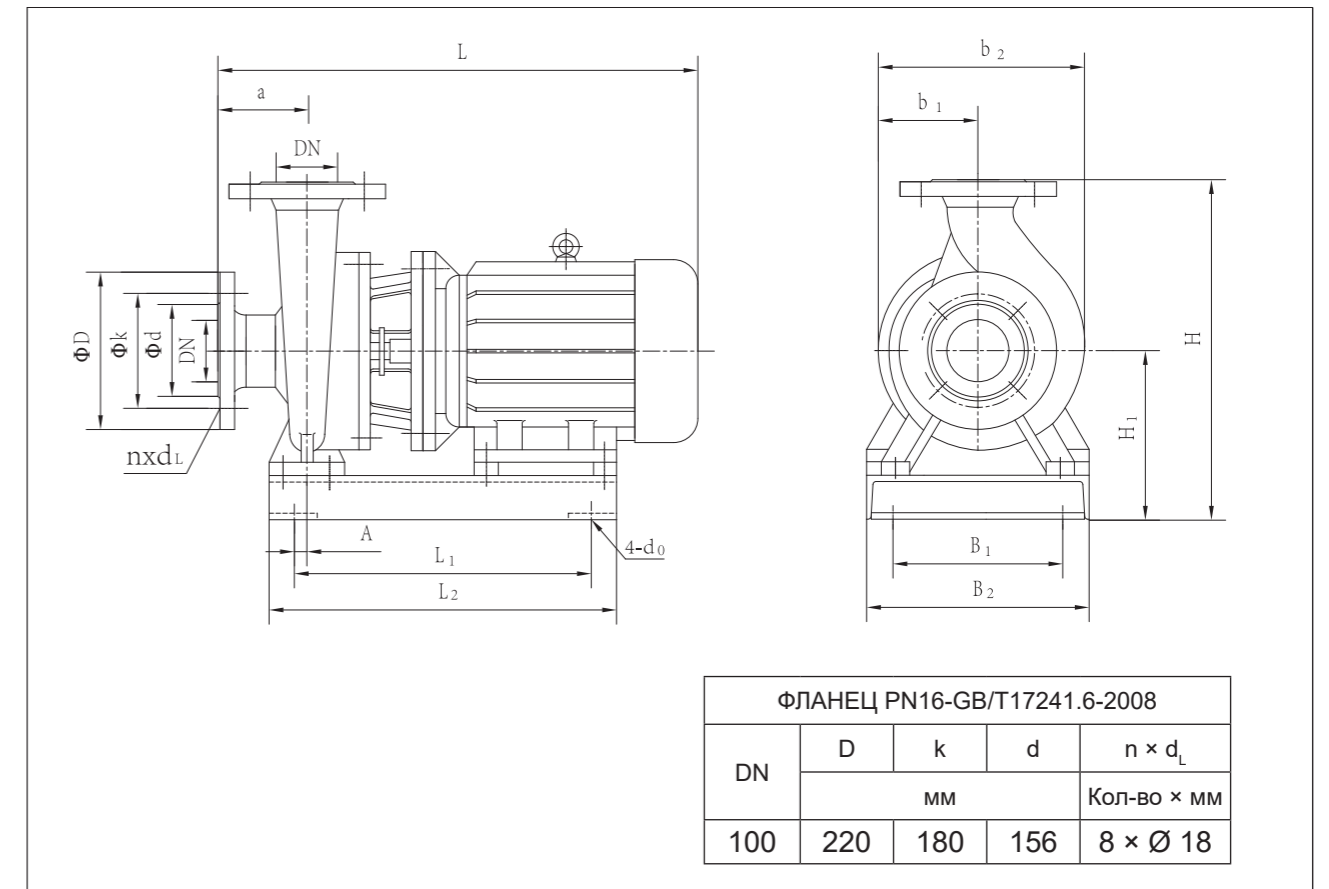

Таблица параметров производительности

Модель	Расход		Напор м	Скорость вращения об/мин	Мощность кВт	NPSHr м	Масса кг
	м³/час	л/с					
100KQL/W89-10-4/2	62,6	17,4	12	2960	4	4,5	94
	89	24,7	10				
	107	29,7	8,8				
100KQL/W100-12.5-5.5/2	70	19,4	13,6	2960	5,5	4,5	113
	100	27,8	12,5				
	120	33,3	8				
100KQL/W85-16-5.5/2	59,5	16,5	16,8	2960	5,5	4,5	115
	85	23,6	16				
	93,5	26,0	14,4				
100KQL/W95-20-7.5/2	66,5	18,5	22,8	2960	7,5	4,5	132
	95	26,4	20				
	104,5	29,0	18,5				
100KQL/W80-24-7.5/2	56	15,6	25,2	2960	7,5	4,5	135
	80	22,2	24				
	88	24,4	22,4				
100KQL/W94-28-11/2	65,4	18,2	32	2960	11	4,5	190
	93,5	26,0	28				
	112	31,1	23				
100KQL/W100-32-15/2	70	19,4	35	2960	15	4,5	195
	100	27,8	32				
	120	33,3	27				
100KQL/W115-34-15/2	80,5	22,4	38,5	2960	15	4,5	190
	115	31,9	34				
	126,5	35,1	32				
100KQL/W94-44-18.5/2	65,4	18,2	47,5	2960	18,5	4	218
	93,5	26,0	44				
	112	31,1	37				
100KQL/W100-50-22/2	70	19,4	54	2960	22	4	250
	100	27,8	50				
	120	33,3	42				
100KQL/W87-60-30/2	61	16,9	65	2960	30	4	346
	87	24,2	60				
	104	28,9	50				
100KQL/W94-70-30/2	65,4	18,2	76	2960	30	4	347
	93,5	26,0	70				
	112	31,1	59				
100KQL/W100-80-37/2	70	19,4	87	2960	37	4	370
	100	27,8	80				
	120	33,3	68				

Габаритные и присоединительные размеры KQL

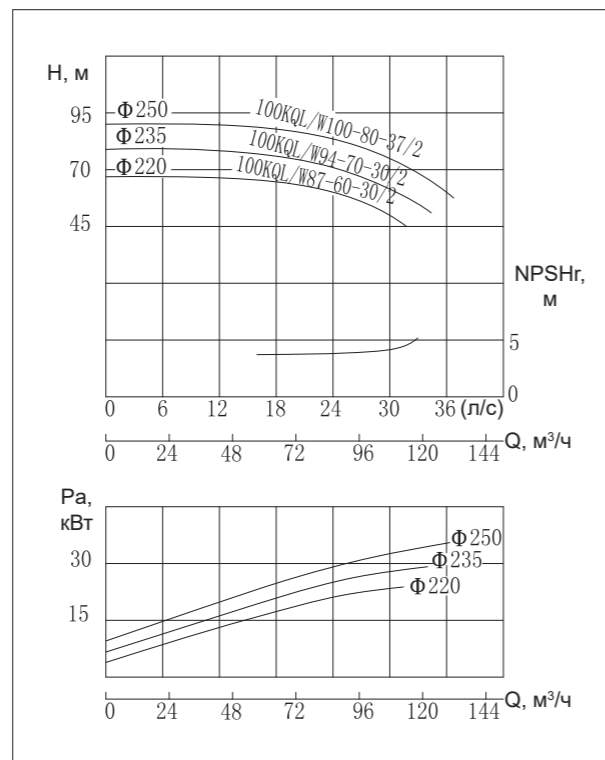
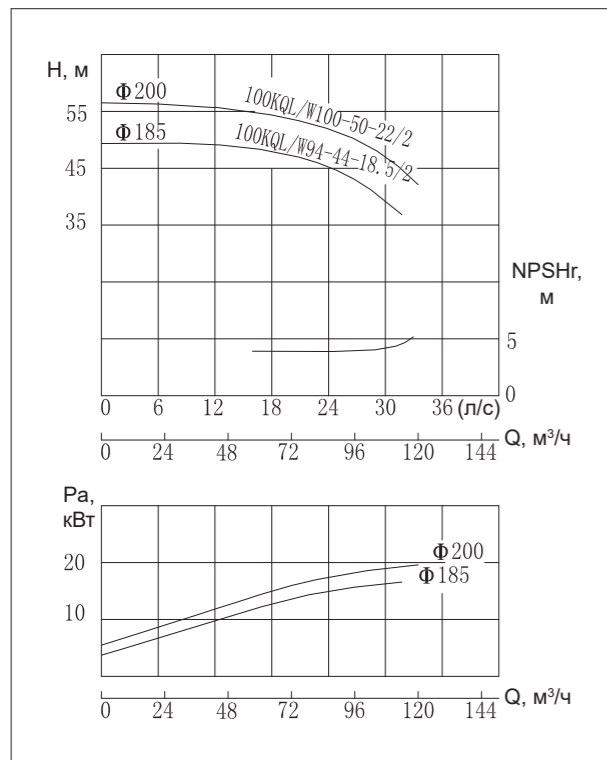
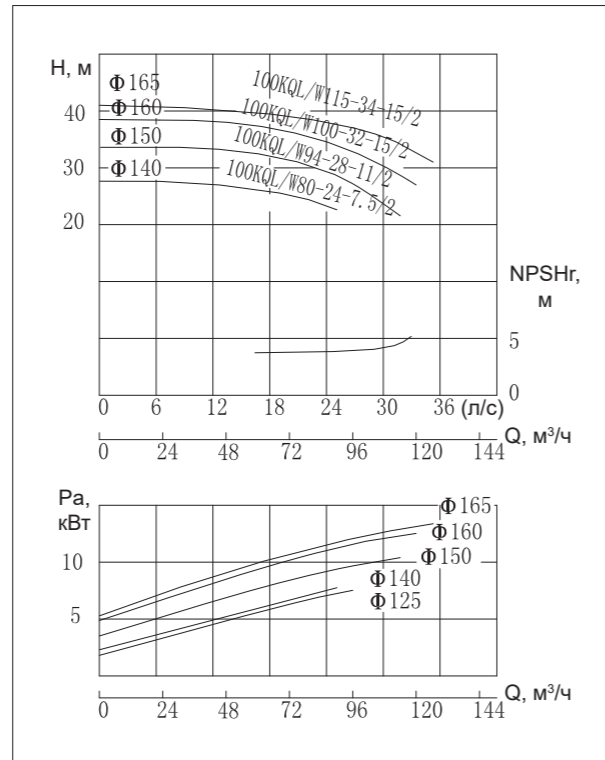
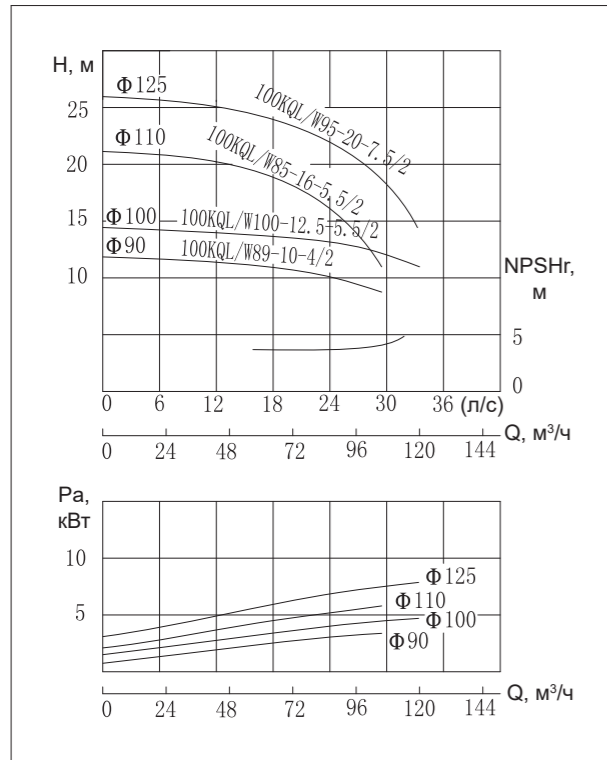

Таблица размеров KQL

Модель	DN	l ₀	m	a	c	l ₁	b ₁	b ₂	x
100KQL89-10-4/2	100	580	280	180	30	560	125	360	130
100KQL100-12.5-5.5/2	100	580	280	180	30	580	185	400	130
100KQL85-16-5.5/2	100	580	280	180	30	580	185	400	130
100KQL95-20-7.5/2	100	580	280	180	30	580	185	400	130
100KQL80-24-7.5/2	100	580	280	180	30	580	185	400	130
100KQL94-28-11/2	100	580	280	180	30	710	225	485	130
100KQL100-32-15/2	100	580	280	180	30	710	225	485	130
100KQL115-34-15/2	100	580	280	180	30	710	225	485	130
100KQL94-44-18.5/2	100	630	310	180	30	750	225	485	130
100KQL100-50-22/2	100	630	310	180	30	790	250	530	130
100KQL87-60-30/2	100	630	310	180	30	840	270	575	130
100KQL94-70-30/2	100	630	310	180	30	840	270	575	130
100KQL100-80-37/2	100	630	310	180	30	840	270	575	130

Габаритные и присоединительные размеры KQW

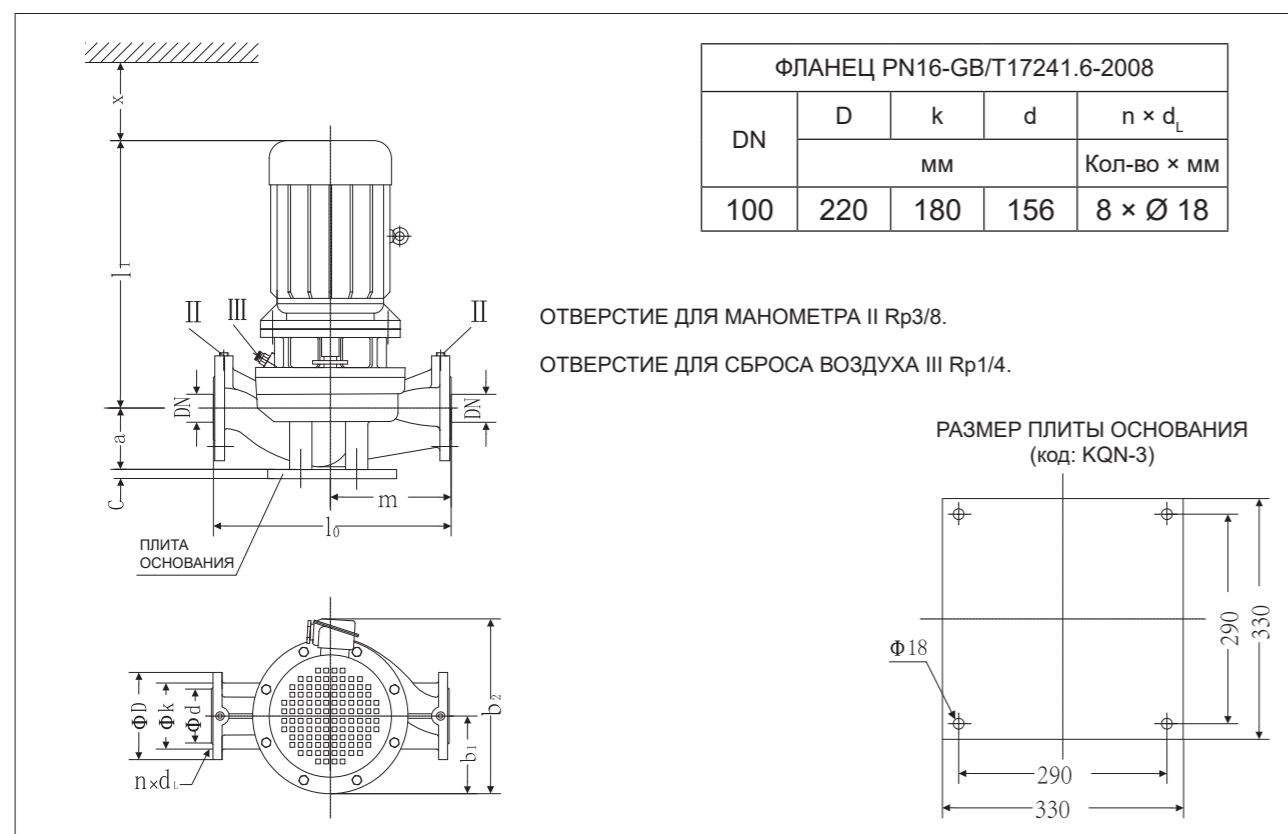

Таблица размеров KQW

Модель	Габаритные и присоединительные размеры												DN
	L	H	b ₂	b ₁	4-d ₀	a	L ₁	B ₁	L ₂	B ₂	H ₁	A	
100KQW89-10-4/2	650	516	302	150	4-Ø15	100	345	180	445	280	251	12,5	100
100KQW100-12.5-5.5/2	690	516	302	150	4-Ø15	100	375	180	475	280	251	12,5	100
100KQW85-16-5.5/2	690	516	302	150	4-Ø15	100	375	180	475	280	251	12,5	100
100KQW95-20-7.5/2	690	516	302	150	4-Ø15	100	375	180	475	280	251	12,5	100
100KQW80-24-7.5/2	690	516	302	150	4-Ø15	100	375	180	475	280	251	12,5	100
100KQW94-28-11/2	820	517	350	175	4-Ø15	100	475	220	575	320	252	12,5	100
100KQW100-32-15/2	820	517	350	175	4-Ø15	100	475	220	575	320	252	12,5	100
100KQW115-34-15/2	820	517	350	175	4-Ø15	100	475	220	575	320	252	12,5	100
100KQW94-44-18.5/2	875	595	368	180	4-Ø15	125	515	260	615	360	305	12,5	100
100KQW100-50-22/2	915	595	380	190	4-Ø15	125	520	260	620	360	305	12,5	100
100KQW87-60-30/2	975	594	420	210	4-Ø15	125	610	300	710	400	304	12,5	100
100KQW94-70-30/2	975	594	420	210	4-Ø15	125	610	300	710	400	304	12,5	100
100KQW100-80-37/2	975	594	420	210	4-Ø15	125	610	300	710	400	304	12,5	100

Графики рабочих характеристик

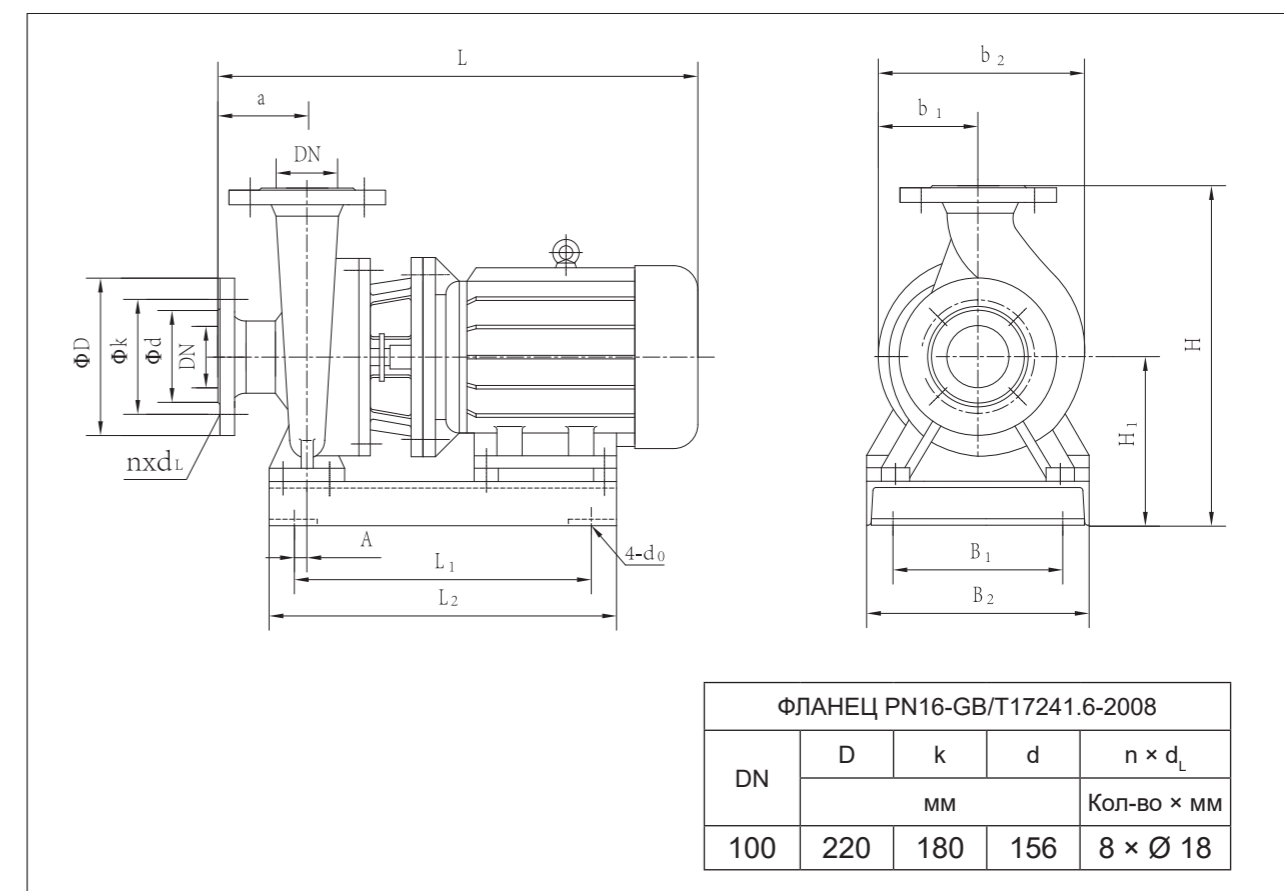

Таблица параметров производительности

Модель	Расход		Напор м	Скорость вращения об/мин	Мощность кВт	NPSHr м	Масса кг
	м³/час	л/с					
100KQL/W82-85-37/2	58	16,1	88	2960	37	4	361
	82	22,8	85				
	98,5	27,3	78				
100KQL/W90-101-45/2	63	17,5	105	2960	45	4	475
	90	25	101				
	108	30	94				
100KQL/W95-113-55/2	66	18,3	117	2960	55	4	618
	95	26,4	113				
	114	31,7	106				
100KQL/W100-125-75/2	70	19,4	129	2960	75	4	760
	100	27,8	125				
	120	33,3	118				
100KQL/W50-8-2.2/4	30	8,33	9,2	1480	2,2	3	120
	50	13,89	8				
	60	16,67	6,8				
100KQL/W45-10-2.2/4	26,8	7,44	10,7	1480	2,2	3	80
	44,6	12,4	9,9				
	53,5	14,9	9,4				
100KQL/W50-12.5-3/4	30	8,33	13,5	1480	3	3	93
	50	13,89	12,5				
	60	16,67	11,8				
100KQL/W47-17-4/4	28	7,78	18,6	1480	4	3	110
	46,7	12,97	17,4				
	56	15,56	16,6				
100KQL/W50-20-5.5/4	30	8,33	21,3	1480	5,5	3	139
	50	13,89	20				
	60	16,67	19				
100KQL/W47-28-7.5/4	28	7,78	29,6	1480	7,5	3	220
	46,7	12,97	27,9				
	56	15,56	26,1				
100KQL/W50-32-11/4	30	8,33	34	1480	11	3	236
	50	13,89	32				
	60	16,67	29				

Габаритные и присоединительные размеры
KQL

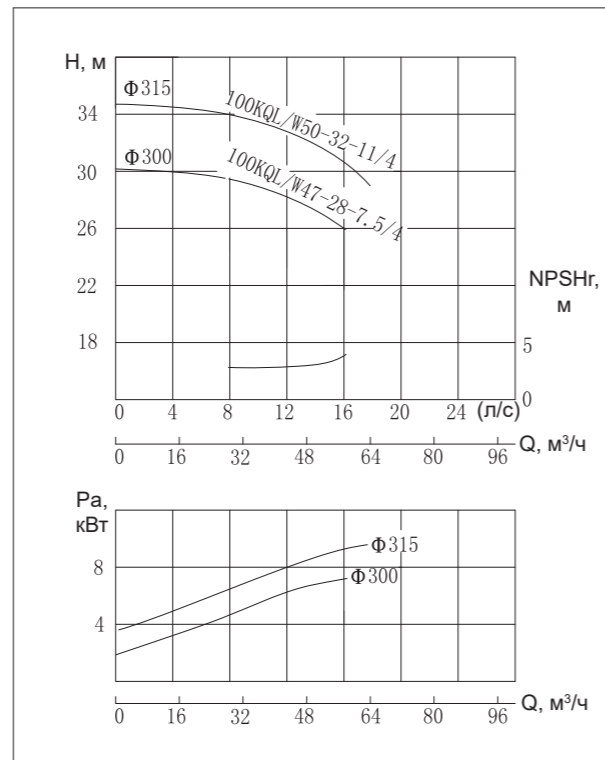
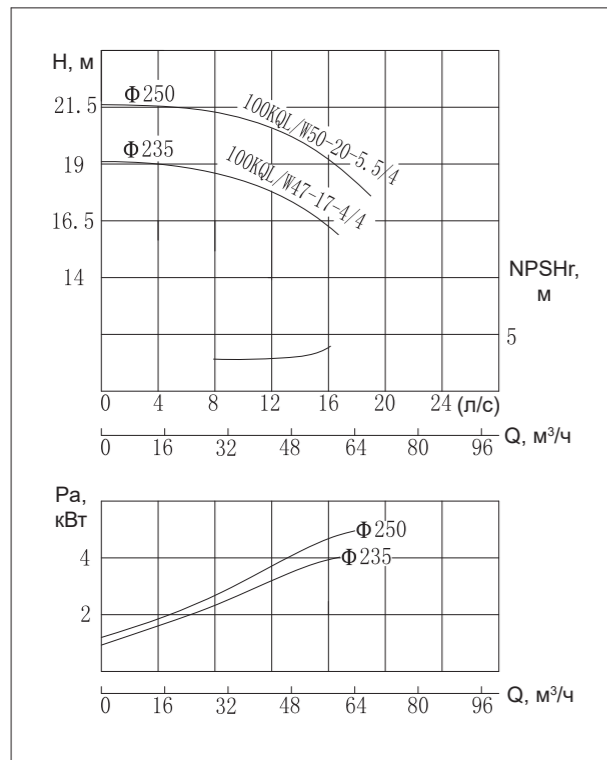
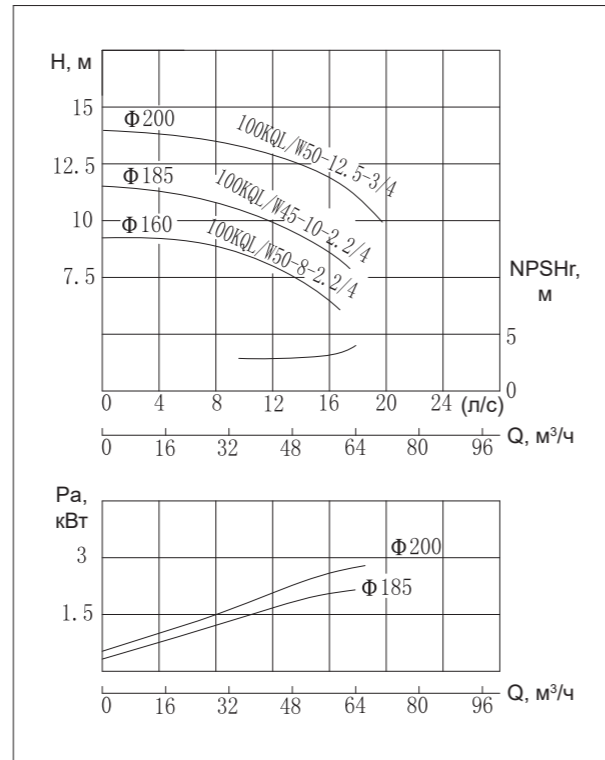
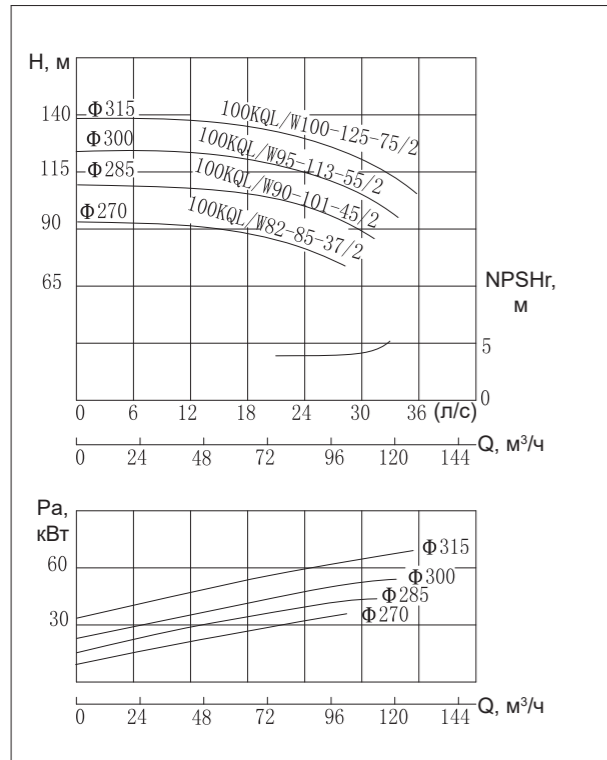

Таблица размеров
KQL

Модель	DN	l ₀	m	a	c	l ₁	b ₁	b ₂	x
100KQL82-85-37/2	100	640	315	175	30	860	210	525	130
100KQL90-101-45/2	100	640	315	175	30	895	240	585	130
100KQL95-113-55/2	100	640	315	175	30	955	275	660	130
100KQL100-125-75/2	100	640	315	175	30	1035	295	705	130
100KQL50-8-2.2/4	100	580	280	180	30	525	130	310	130
100KQL45-10-2.2/4	100	630	310	180	30	535	170	350	130
100KQL50-12.5-3/4	100	630	310	180	30	535	170	360	130
100KQL47-17-4/4	100	630	310	180	30	570	170	360	130
100KQL50-20-5.5/4	100	630	310	180	30	590	170	380	130
100KQL47-28-7.5/4	100	640	315	175	30	659	205	415	130
100KQL50-32-11/4	100	640	315	175	30	739	205	470	130

Габаритные и присоединительные размеры
KQW

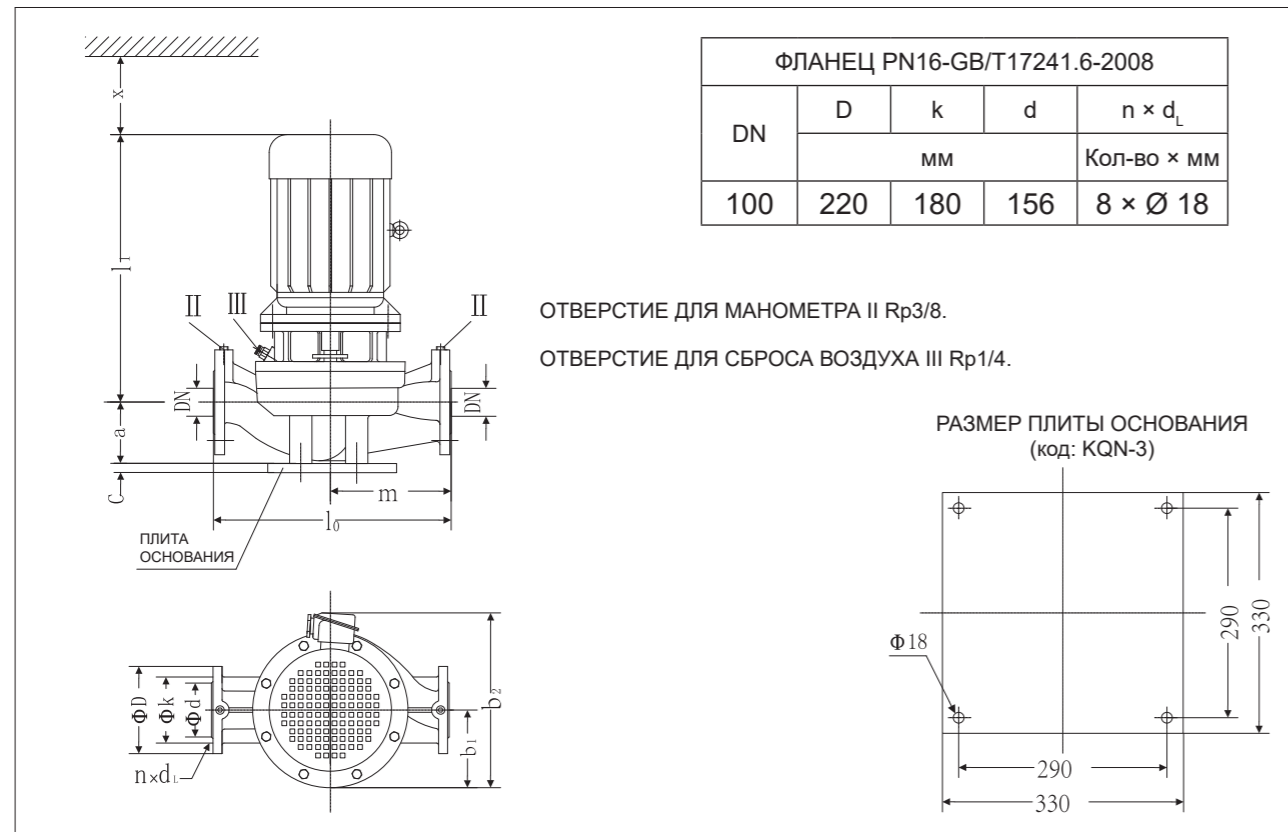

Таблица размеров
KQW

Модель	Габаритные и присоединительные размеры												DN
	L	H	b ₂	b ₁	4-d ₀	a	L ₁	B ₁	L ₂	B ₂	H ₁	A	
100KQW82-85-37/2	985	644	420	210	4-Ø15	125	635	300	735	400	329	30	100
100KQW90-101-45/2	1020	634	470	235	4-Ø20	125	665	310	765	440	319	30	100
100KQW95-113-55/2	1080	692	550	275	4-Ø20	125	730	370	830	500	377	30	100
100KQW100-125-75/2	1150	696	580	290	4-Ø20	125	800	430	900	560	381	30	100
100KQW50-8-2.2/4	615	516	292	140	4-Ø15	100	315	180	430	280	251	10	100
100KQW45-10-2.2/4	640	595	355	167	4-Ø15	125	315	280	430	360	305	10	100
100KQW50-12.5-3/4	640	595	355	167	4-Ø15	125	315	280	430	360	305	10	100
100KQW47-17-4/4	675	595	355	167	4-Ø15	125	315	280	440	360	305	10	100
100KQW50-20-5.5/4	705	595	355	167	4-Ø15	125	355	280	470	360	305	20	100
100KQW47-28-7.5/4	765	649	397	189	4-Ø15	125	400	315	535	400	334	20	100
100KQW50-32-11/4	855	649	397	189	4-Ø15	125	450	315	600	400	334	30	100

Графики рабочих характеристик

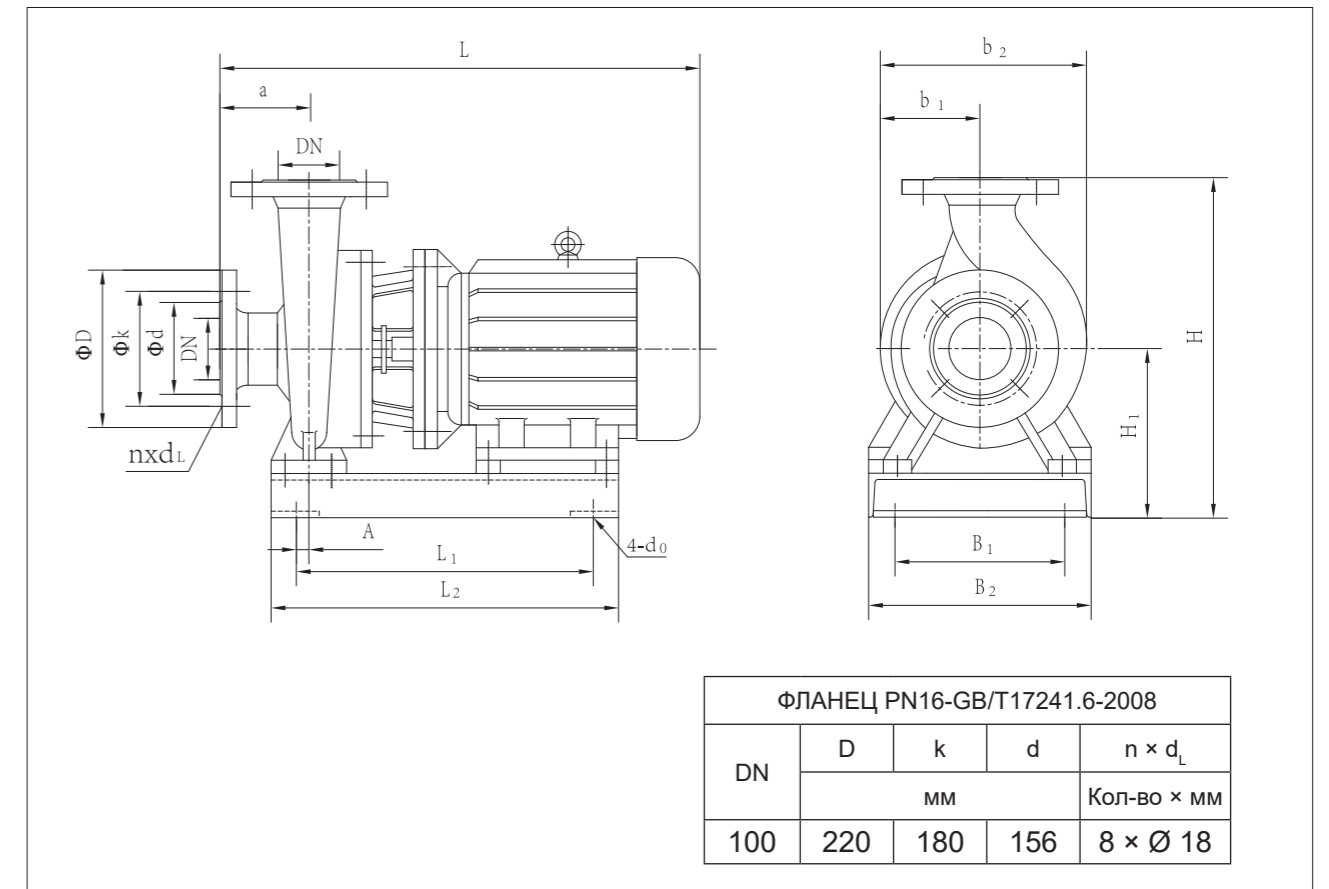

Таблица параметров производительности

Модель	Расход		Напор м	Скорость вращения об/мин	Мощность кВт	NPSHr м	Масса кг
	м³/час	л/с					
125KQL/W143-10-7.5/2	86	23,9	14	2960	7,5	5,5	170
	143	39,7	10				
	172	47,8	7				
125KQL/W160-12.5-11/2	96	26,7	18	2960	11	5,5	184
	160	44,4	12,5				
	192	53,3	8				
125KQL/W143-16-11/2	86	23,9	19,2	2960	11	5,5	185
	143	39,7	16				
	172	47,8	11,5				
125KQL/W160-20-15/2	96	26,7	25	2960	15	5,5	240
	160	44,4	20				
	192	53,3	17				
125KQL/W138-24-15/2	83	21,7	26	2960	15	5,5	241
	138	38,3	24				
	166	46,1	21				
125KQL/W150-28-18.5/2	90	25	31,5	2960	18,5	5,5	217
	150	41,7	28				
	180	50	24,5				
125KQL/W160-32-22/2	96	26,7	36	2960	22	5,5	258
	160	44,4	32				
	192	53,3	28				
125KQL/W138-38-22/2	83	21,7	41,3	2960	22	5,5	273
	138	38,3	37,5				
	166	46,1	34,5				
125KQL/W150-44-30/2	90	25	48,4	2960	30	5,5	366
	150	41,7	44				
	180	50	40,5				
125KQL/W160-50-37/2	96	26,7	55	2960	37	5,5	397
	160	44,4	50				
	192	53,3	46				
125KQL/W138-60-37/2	83	21,7	66	2960	37	5	504
	138	38,3	60				
	166	46,1	55				
125KQL/W150-70-45/2	90	25	76	2960	45	5	555
	150	41,7	70				
	180	50	64				
125KQL/W160-80-55/2	96	26,7	87	2960	55	5	636
	160	44,4	80				
	192	53,3	73				

Габаритные и присоединительные размеры
KQL

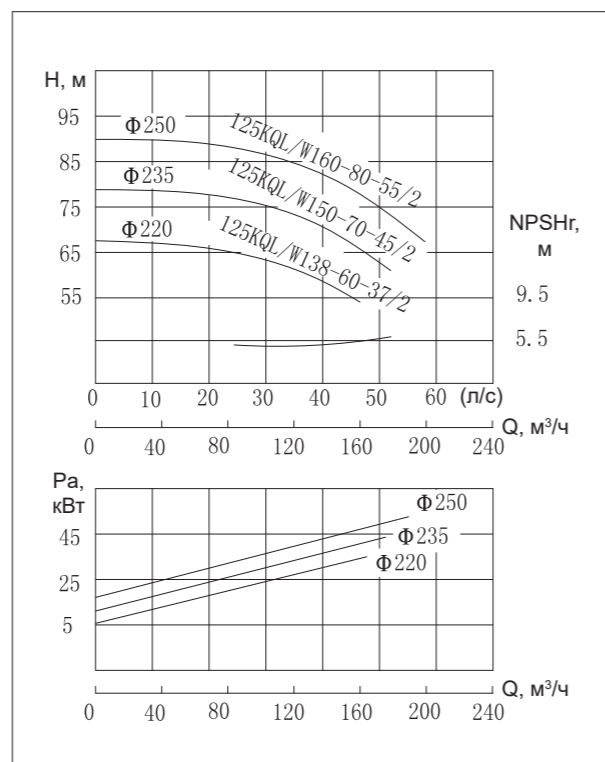
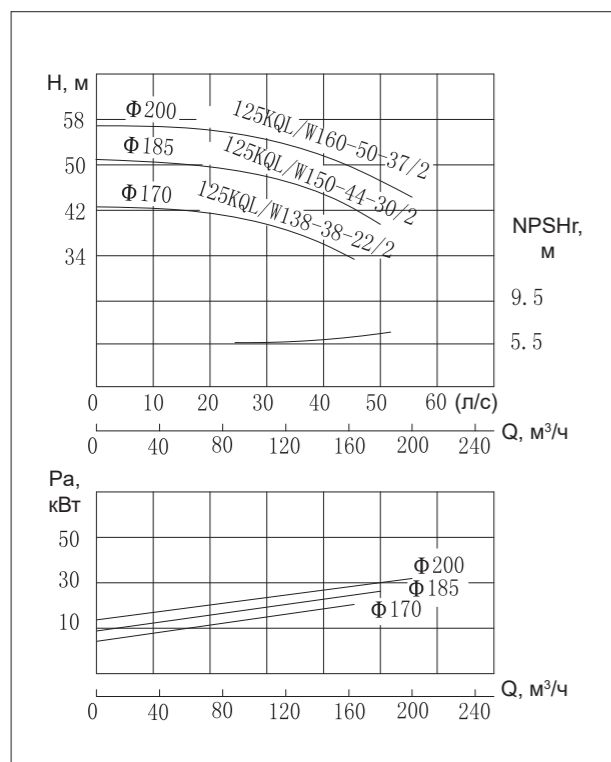
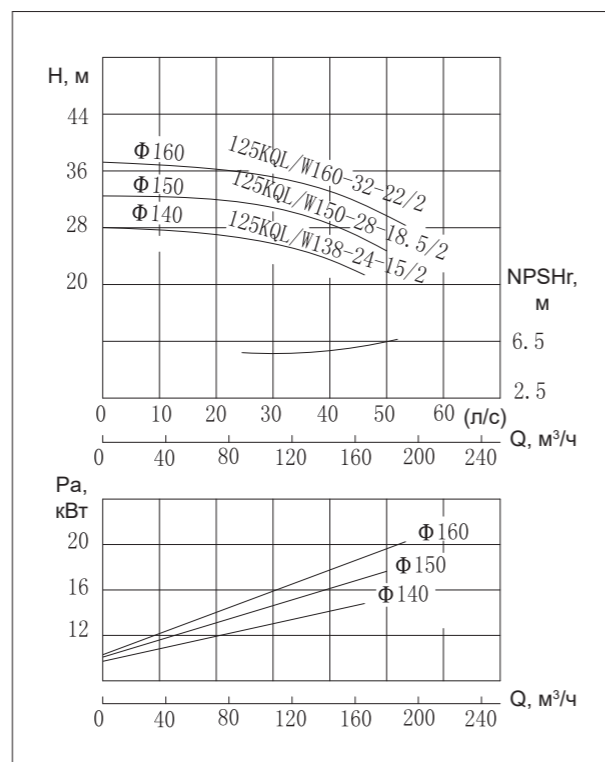
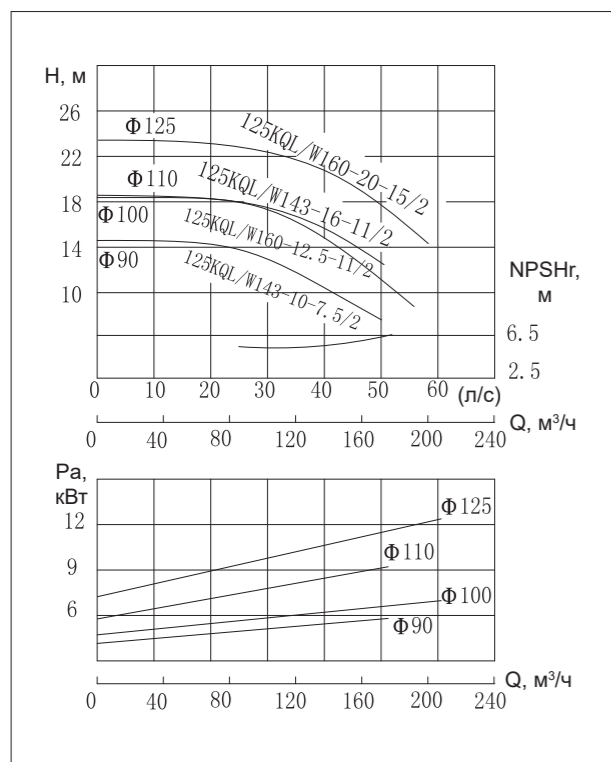

Таблица размеров
KQL

Модель	DN	l ₀	m	a	c	l ₁	b ₁	b ₂	x
125KQL143-10-7.5/2	125	645	320	220	30	585	150	360	130
125KQL160-12.5-11/2	125	645	320	220	30	710	175	430	130
125KQL143-16-11/2	125	645	320	220	30	710	225	485	130
125KQL160-20-15/2	125	645	320	220	30	715	225	485	130
125KQL138-24-15/2	125	645	320	220	30	715	225	485	130
125KQL150-28-18.5/2	125	645	320	220	30	747	225	485	130
125KQL160-32-22/2	125	645	320	220	30	789	250	530	130
125KQL138-38-22/2	125	700	350	210	30	792	250	530	140
125KQL150-44-30/2	125	700	350	210	30	860	270	575	140
125KQL160-50-37/2	125	700	350	210	30	860	270	575	140
125KQL138-60-37/2	125	700	350	210	30	860	270	575	140
125KQL150-70-45/2	125	700	350	210	30	895	295	625	140
125KQL160-80-55/2	125	700	350	210	30	955	315	680	140

Габаритные и присоединительные размеры
KQW

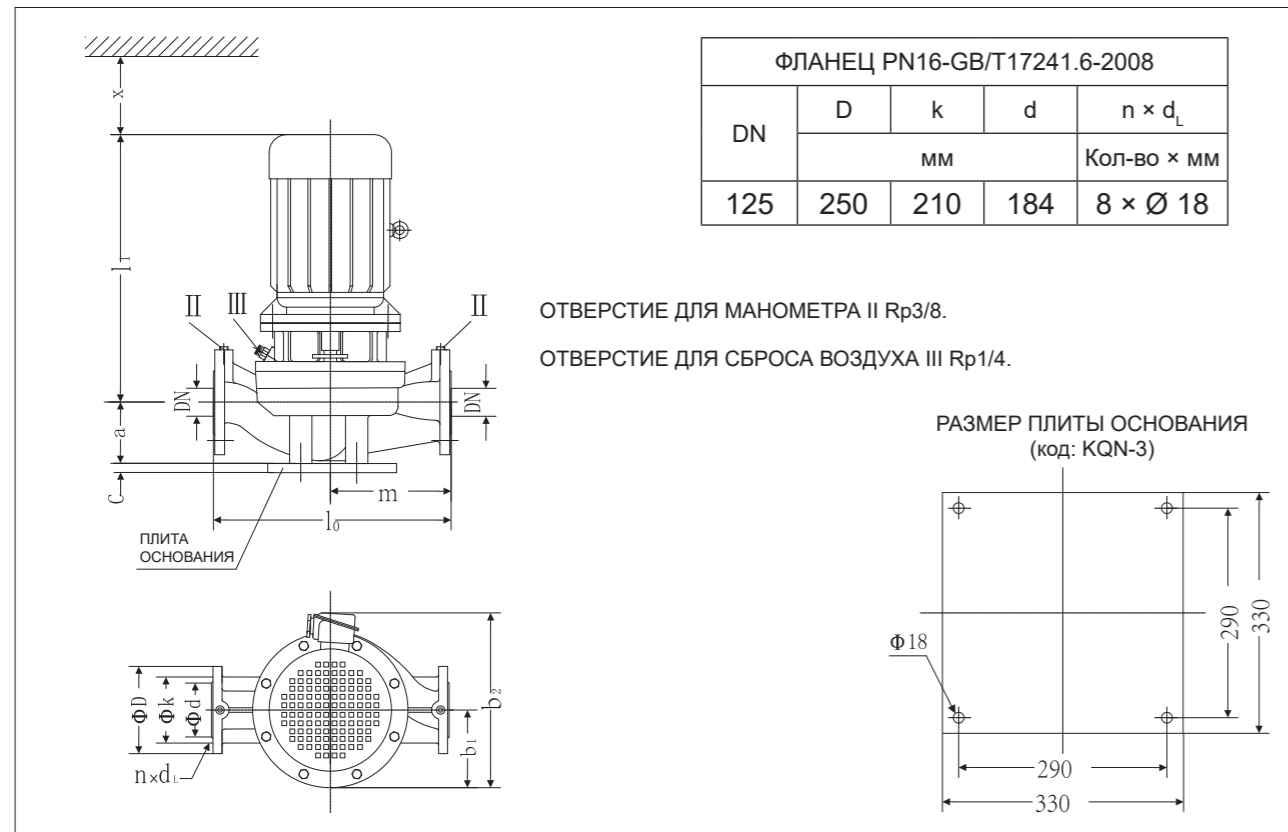

Таблица размеров
KQW

Модель	Габаритные и присоединительные размеры												DN
	L	H	b ₂	b ₁	4-d ₀	a	L ₁	B ₁	L ₂	B ₂	H ₁	A	
125KQW143-10-7.5/2	710	567	355	175	4-Ø15	125	385	220	485	320	277	30	125
125KQW160-12.5-11/2	840	567	355	175	4-Ø15	125	485	220	585	320	277	30	125
125KQW143-16-11/2	840	567	355	175	4-Ø15	125	485	220	585	320	277	30	125
125KQW160-20-15/2	840	567	355	175	4-Ø15	125	485	220	585	320	277	30	125
125KQW138-24-15/2	840	567	355	175	4-Ø15	125	485	220	585	320	277	30	125
125KQW150-28-18.5/2	870	567	355	175	4-Ø15	125	530	220	630	320	277	30	125
125KQW160-32-22/2	910	575	380	190	4-Ø15	125	535	260	635	360	285	30	125
125KQW138-38-22/2	925	625	393	190	4-Ø15	125	550	260	650	360	305	30	125
125KQW150-44-30/2	985	624	420	210	4-Ø15	125	635	300	735	400	304	30	125
125KQW160-50-37/2	985	624	420	210	4-Ø15	125	635	300	735	400	304	30	125
125KQW138-60-37/2	985	624	420	210	4-Ø15	125	635	300	735	400	304	30	125
125KQW150-70-45/2	1020	639	470	235	4-Ø20	125	665	310	765	440	319	30	125
125KQW160-80-55/2	1080	697	550	275	4-Ø20	125	730	370	830	500	377	30	125

Графики рабочих характеристик

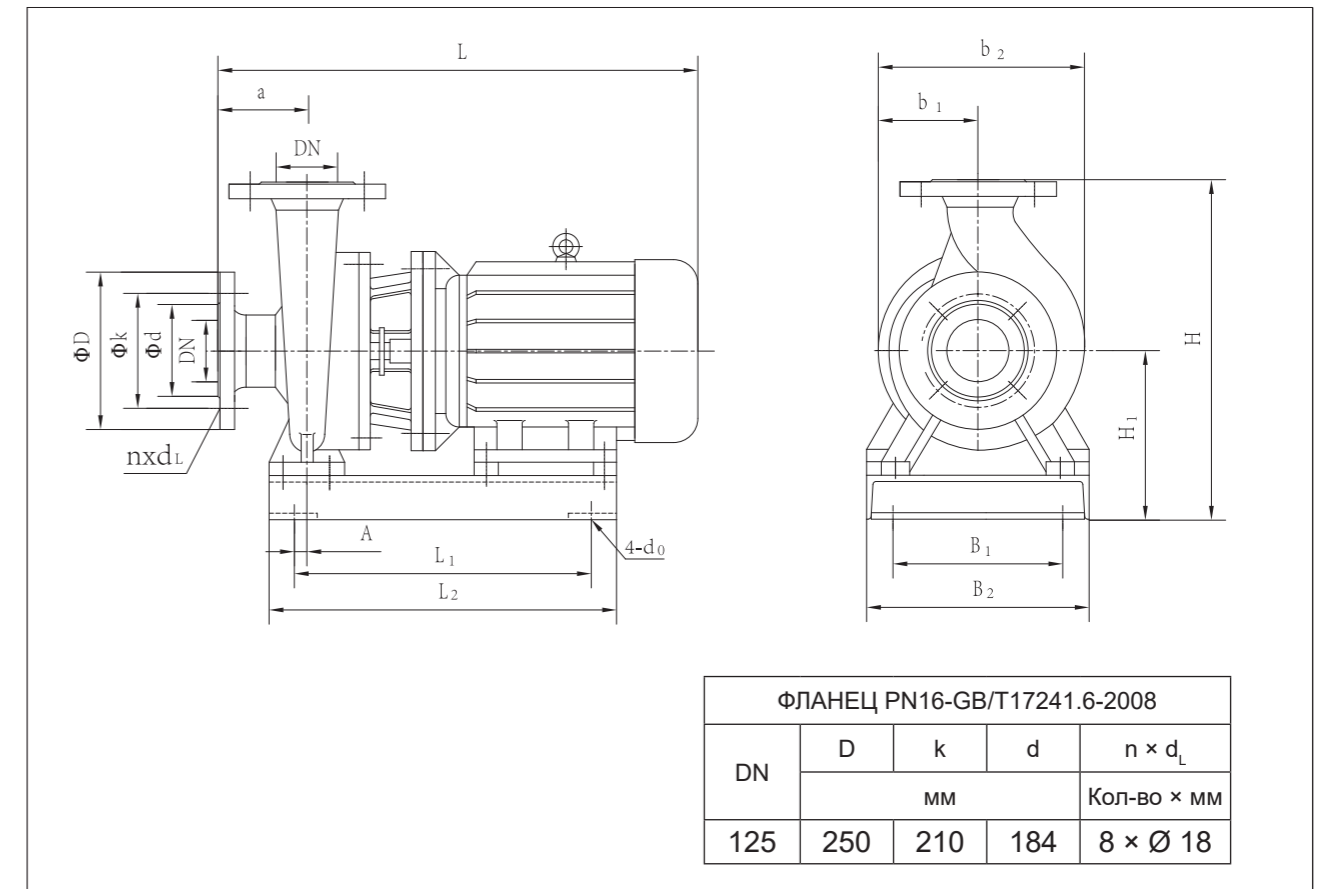

Таблица параметров производительности

Модель	Расход		Напор м	Скорость вращения об/мин	Мощность кВт	NPSHr м	Масса кг
	м³/час	л/с					
125KQL/W134-88-55/2	80,5	22,4	96	2960	55	5	512
	134	37,2	88				
125KQL/W143-100-75/2	161	44,7	81	2960	75	5	766
	86	23,9	108				
125KQL/W150-110-75/2	143	39,7	100	2960	75	5	693
	172	47,8	94				
125KQL/W160-125-90/2	90	25	115	2960	90	5	808
	150	41,7	110				
125KQL/W100-5-2.2/4	180	50	102	1480	2,2	3	110
	96	26,7	132				
125KQL/W87-6-3/4	160	44,4	125	1480	3	3	113
	192	53,3	118				
125KQL/W100-8-4/4	60	16,67	6,5	1480	4	3	113
	100	27,8	5				
125KQL/W100-8-4/4	120	33,33	4	1480	4	3	113
	52	14,5	7,5				
125KQL/W100-8-4/4	87	24,2	6,3	1480	4	3	113
	104	28,9	5,1				
125KQL/W100-8-4/4	60	16,67	9,4	1480	4	3	113
	100	27,8	8				
125KQL/W100-8-4/4	120	33,33	6,7	1480	4	3	113
	52	14,5	7,5				

Габаритные и присоединительные размеры KQL

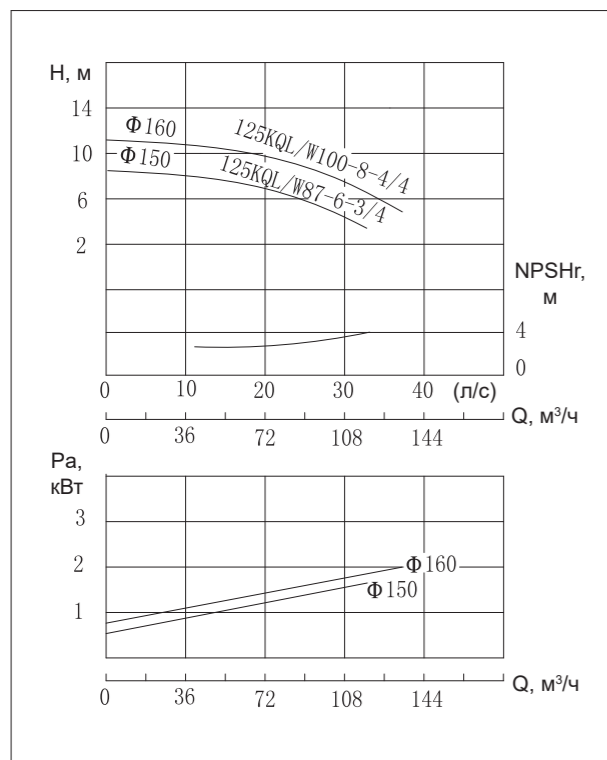
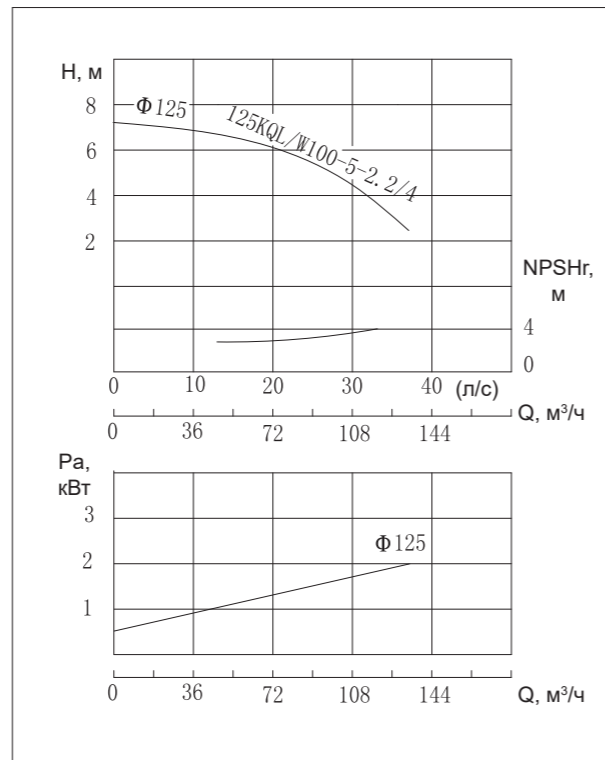
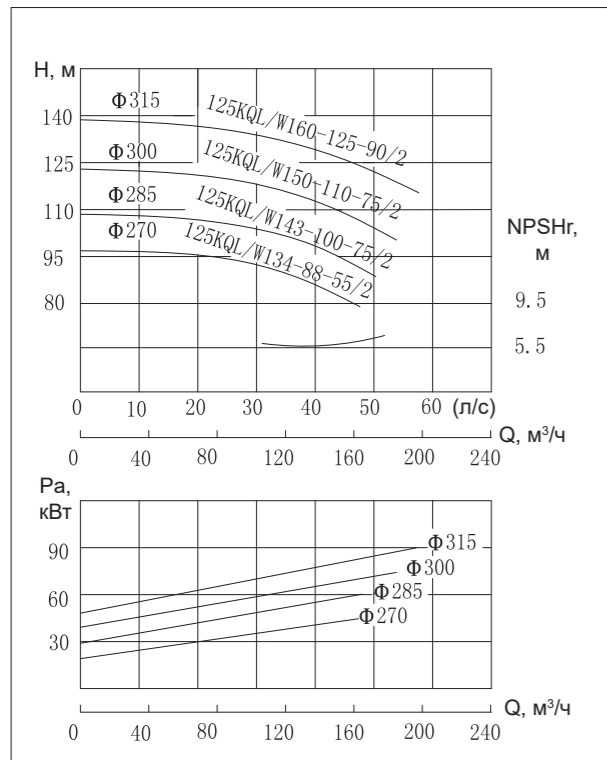

Таблица размеров KQL

Модель	DN	l ₀	m	a	c	l ₁	b ₁	b ₂	x
125KQL134-88-55/2	125	650	320	175	30	955	275	660	140
125KQL143-100-75/2	125	650	320	175	30	1021	295	705	140
125KQL150-110-75/2	125	650	320	175	30	1021	295	705	140
125KQL160-125-90/2	125	650	320	175	30	1075	295	705	140
125KQL100-5-2.2/4	125	610	280	210	30	512	145	335	130
125KQL87-6-3/4	125	610	280	210	30	512	145	335	130
125KQL100-8-4/4	125	610	280	210	30	547	145	335	130

Габаритные и присоединительные размеры KQW

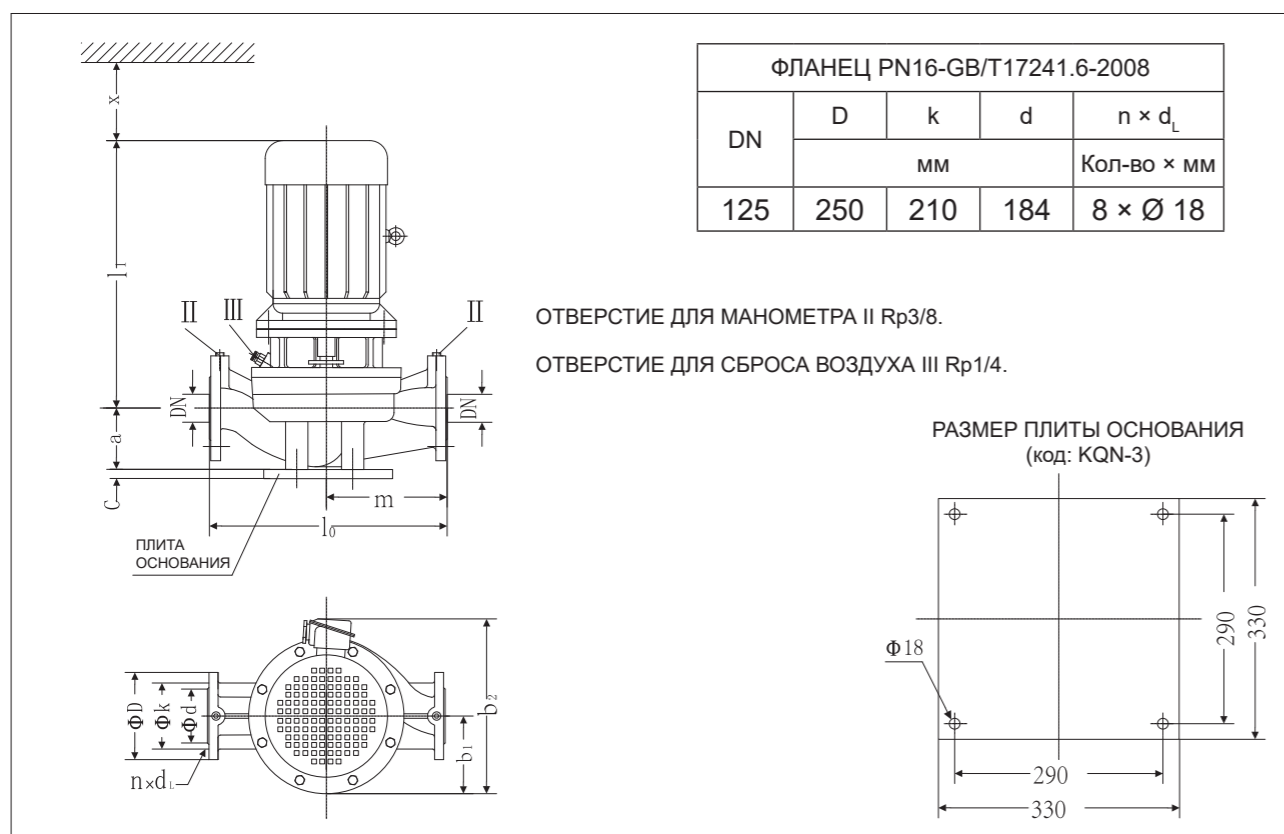

Таблица размеров KQW

Модель	Габаритные и присоединительные размеры												DN
	L	H	b ₂	b ₁	4-d ₀	a	L ₁	B ₁	L ₂	B ₂	H ₁	A	
125KQW134-88-55/2	1095	667	550	275	4-Ø20	125	730	370	830	500	347	30	125
125KQW143-100-75/2	1165	701	580	290	4-Ø20	125	800	430	900	560	381	30	125
125KQW150-110-75/2	1165	701	580	290	4-Ø20	125	800	430	900	560	381	30	125
125KQW160-125-90/2	1215	701	580	290	4-Ø20	125	850	430	950	560	381	30	125
125KQW100-5-2.2/4	637	557	350	160	4-Ø15	125	340	220	440	320	277	30	125
125KQW87-6-3/4	637	557	350	160	4-Ø15	125	340	220	440	320	277	30	125
125KQW100-8-4/4	672	557	350	160	4-Ø15	125	350	220	450	320	277	30	125

Графики рабочих характеристик

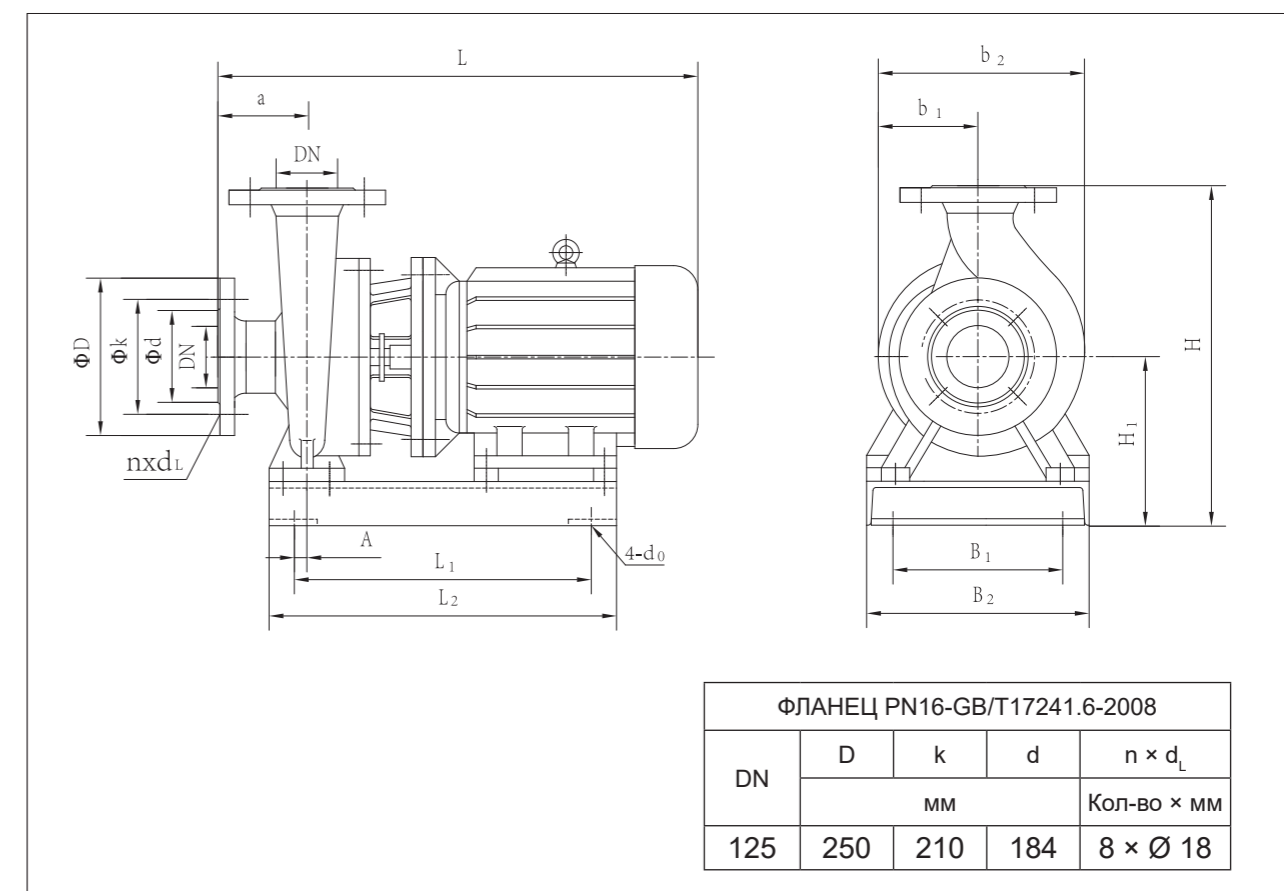

Таблица параметров производительности

Модель	Расход		Напор м	Скорость вращения об/мин	Мощность кВт	NPSHr м	Масса кг
	м³/час	л/с					
125KQL/W100-12.5-5.5/4	60	16,67	14	1480	5,5	3	185
	100	27,8	12,5				
	120	33,33	11				
125KQL/W87-15-5.5/4	52	14,5	16,4	1480	5,5	3	208
	87	24,2	15				
	104	28,9	14				
125KQL/W93-17-7.5/4	56	15,6	19	1480	7,5	3	220
	93	25,8	17,4				
	112	31,1	15,5				
125KQL/W120-16-7.5/4	84	23,3	18,5	1480	7,5	3	220
	120	33,3	16				
	132	36,7	14,4				
125KQL/W100-20-11/4	60	16,7	21,5	1480	11	3	280
	100	27,8	20				
	120	33,3	18				
125KQL/W79-20-7.5/4	47	13,1	21	1480	7,5	3	230
	79	21,9	20				
	95	26,4	18				
125KQL/W91-27-11/4	55	15,3	29	1480	11	3	276
	91	25,3	27				
	110	30,6	22				
125KQL/W100-32-15/4	60	16,7	35	1480	15	3	305
	100	27,8	32				
	120	33,3	27				
125KQL/W87-38-18.5/4	52,3	14,5	39	1480	18,5	3	311
	87	24,2	38				
	105	29,2	37				
125KQL/W94-44-22/4	56,4	15,7	46	1480	22	3	368
	94	26,1	44				
	113	31,4	41				
125KQL/W100-50-30/4	60	16,7	52	1480	30	3	450
	100	27,8	50				
	120	33,3	47				

Габаритные и присоединительные размеры KQL

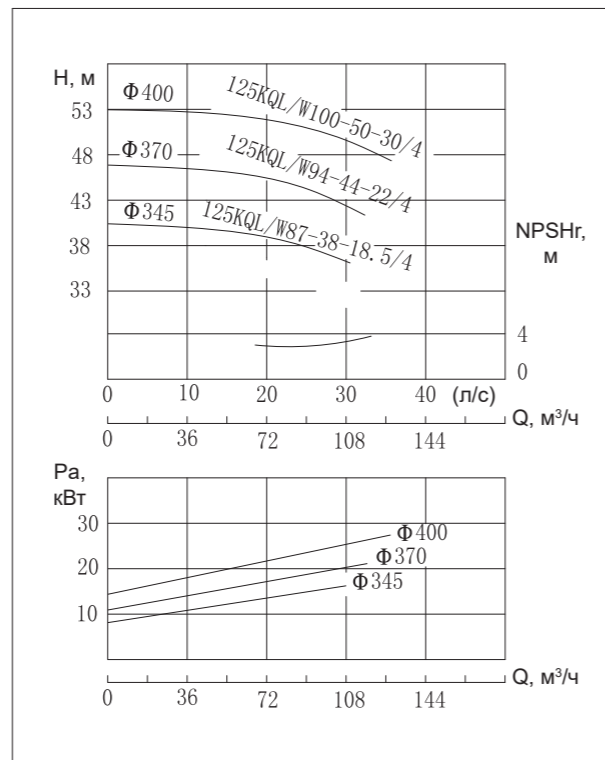
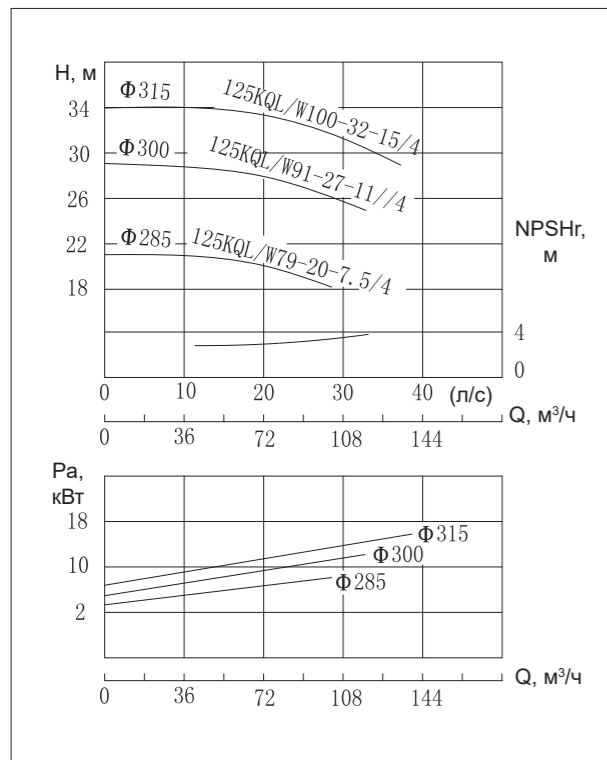
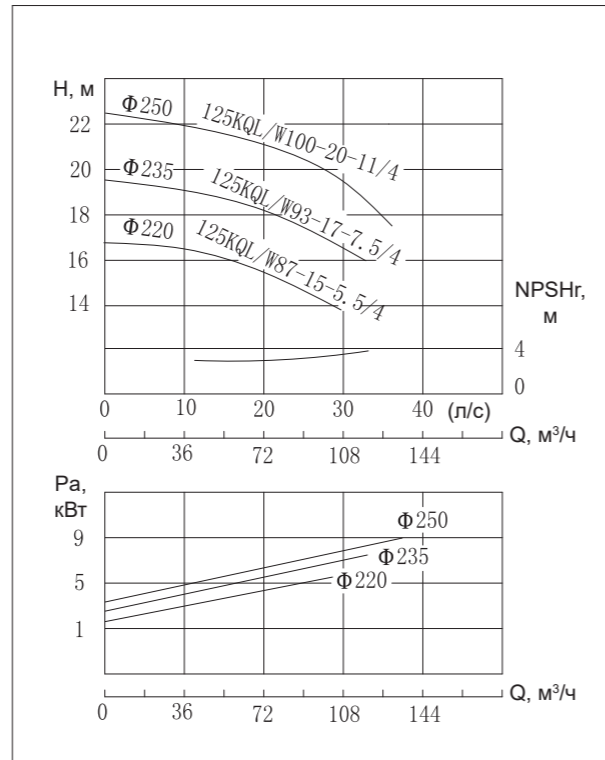
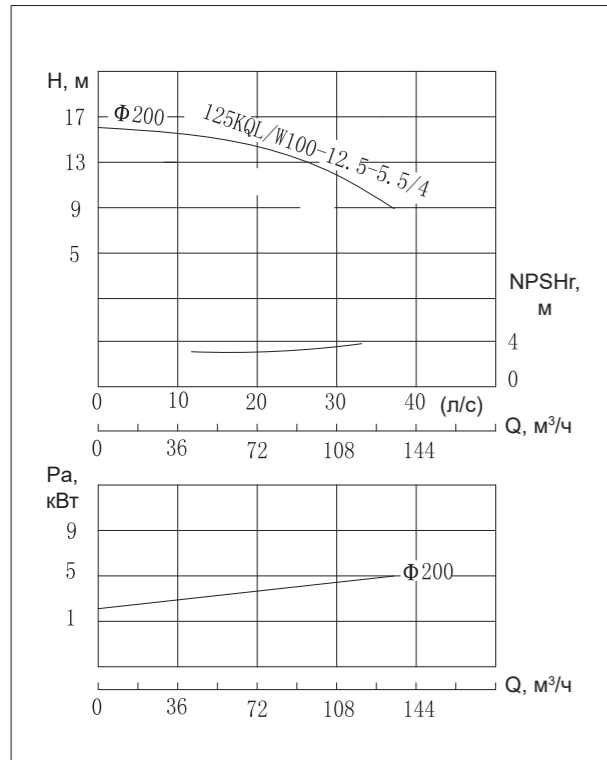

Таблица размеров KQL

Модель	DN	l ₀	m	a	c	l ₁	b ₁	b ₂	x	
										мм
125KQL100-12.5-5.5/4	125	700	335	200	30	588	185	395	130	
125KQL87-15-5.5/4	125	700	335	200	30	588	185	395	130	
125KQL93-17-7.5/4	125	700	335	200	30	638	185	395	130	
125KQL120-16-7.5/4	125	700	335	200	30	638	185	395	130	
125KQL100-20-11/4	125	700	335	200	30	718	225	485	130	
125KQL79-20-7.5/4	125	785	385	210	30	638	240	515	130	
125KQL91-27-11/4	125	785	385	210	30	732	240	515	130	
125KQL100-32-15/4	125	785	385	210	30	762	240	515	130	
125KQL87-38-18.5/4	125	785	385	210	30	802	250	530	130	
125KQL94-44-22/4	125	785	385	210	30	852	250	530	130	
125KQL100-50-30/4	125	785	385	210	30	862	270	575	130	

Габаритные и присоединительные размеры KQW

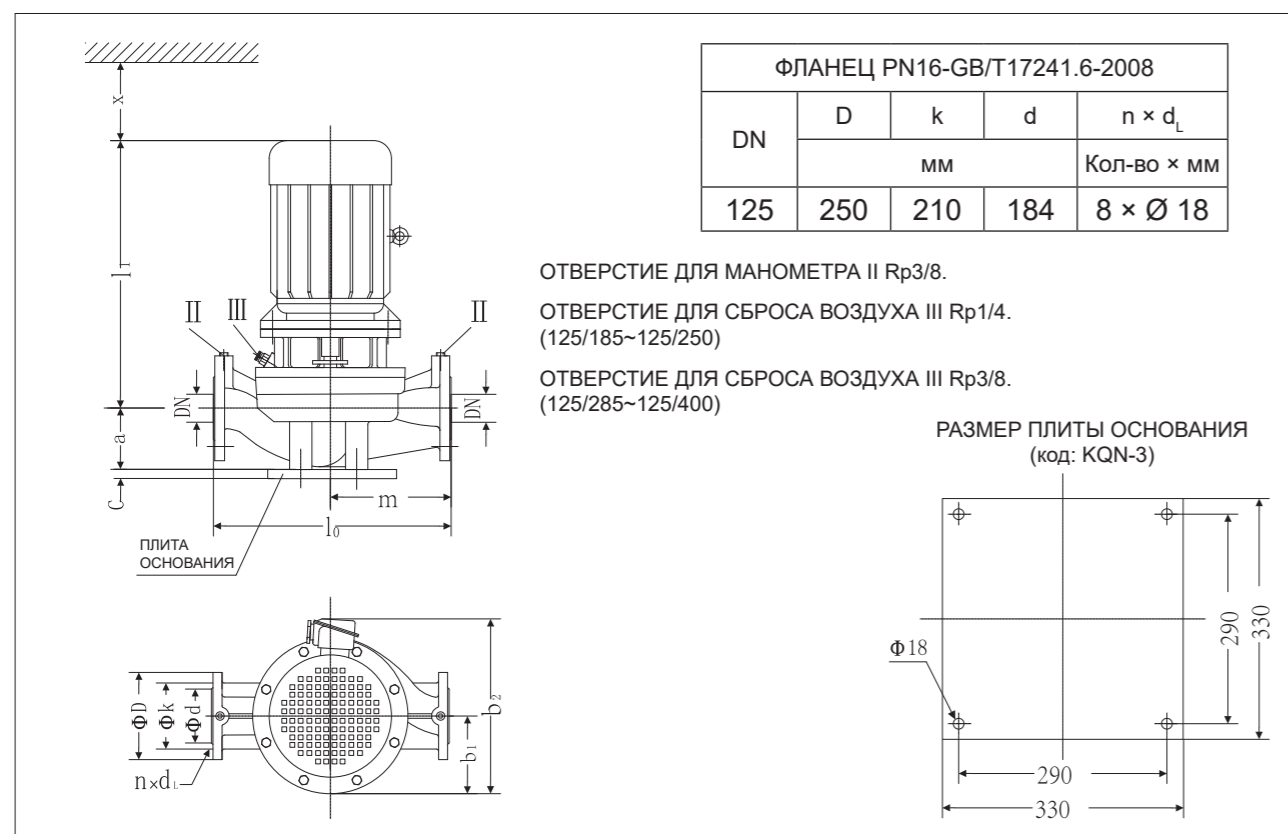

Таблица размеров KQW

Модель	Габаритные и присоединительные размеры												DN
	L	H	b ₂	b ₁	4-d ₀	a	L ₁	B ₁	L ₂	B ₂	H ₁	A	
125KQW100-12.5-5.5/4	702	669	412	200	4-Ø15	125	390	300	490	400	334	30	125
125KQW87-15-5.5/4	702	669	412	200	4-Ø15	125	390	300	490	400	334	30	125
125KQW93-17-7.5/4	752	669	412	200	4-Ø15	125	425	300	525	400	334	30	125
125KQW120-16-7.5/4	752	669	412	200	4-Ø15	125	425	300	525	400	334	30	125
125KQW100-20-11/4	842	669	412	200	4-Ø15	125	485	300	585	400	334	30	125
125KQW79-20-7.5/4	767	767	518	250	4-Ø20	125	460	370	560	500	382	50	125
125KQW91-27-11/4	857	767	518	250	4-Ø20	125	520	370	620	500	382	50	125
125KQW100-32-15/4	887	767	518	250	4-Ø20	125	565	370	665	500	382	50	125
125KQW87-38-18.5/4	927	767	518	250	4-Ø20	125	570	370	670	500	382	50	125
125KQW94-44-22/4	977	767	518	250	4-Ø20	125	610	370	710	500	382	50	125
125KQW100-50-30/4	987	762	518	250	4-Ø20	125	660	370	760	500	377	50	125

Графики рабочих характеристик

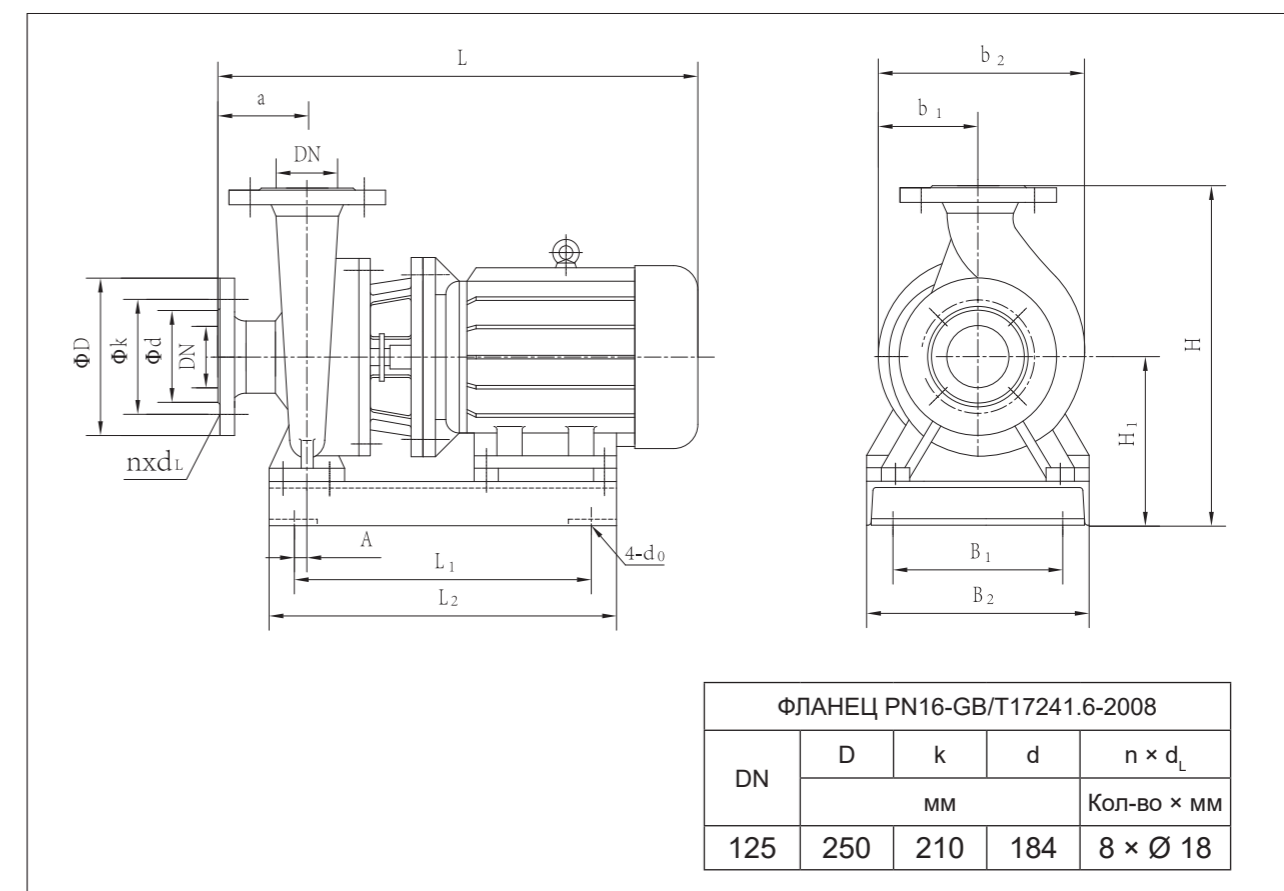

Таблица параметров производительности

Модель	Расход		Напор м	Скорость вращения об/мин	Мощность кВт	NPSHr м	Масса кг
	м³/час	л/с					
150KQL/W140-20-11/4	98	27,2	21	1480	11	3	260
	140	38,9	20				
	154	42,8	18,4				
150KQL/W160-24-15/4	112	31,1	25,2	1480	15	3	300
	160	44,4	24				
	176	48,9	22,5				
150KQL/W150-28-18.5/4	105	29,2	29,4	1480	18,5	3	330
	150	41,7	28				
	165	45,8	26,5				
150KQL/W160-32-22/4	112	31,1	33,6	1480	22	3	350
	160	44,4	32				
	176	48,9	30				
150KQL/W138-38-22/4	96,6	26,8	39,9	1480	22	3,5	352
	138	38,3	38				
	151,8	42,2	36,2				
150KQL/W150-44-30/4	105	29,2	46,2	1480	30	3,5	423
	150	41,7	44				
	165	45,8	41,5				
150KQL/W160-50-37/4	112	31,1	52,5	1480	37	3,5	440
	160	44,4	50				
	176	48,9	47				

Габаритные и присоединительные размеры KQL

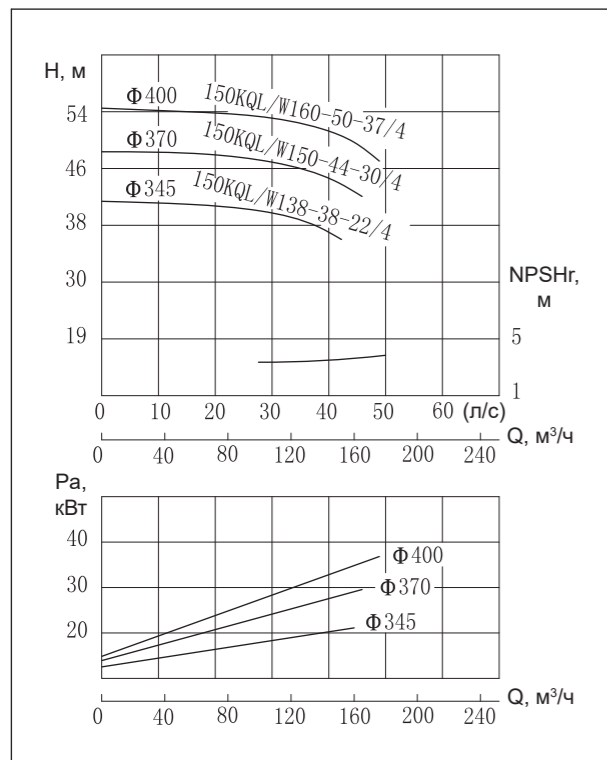
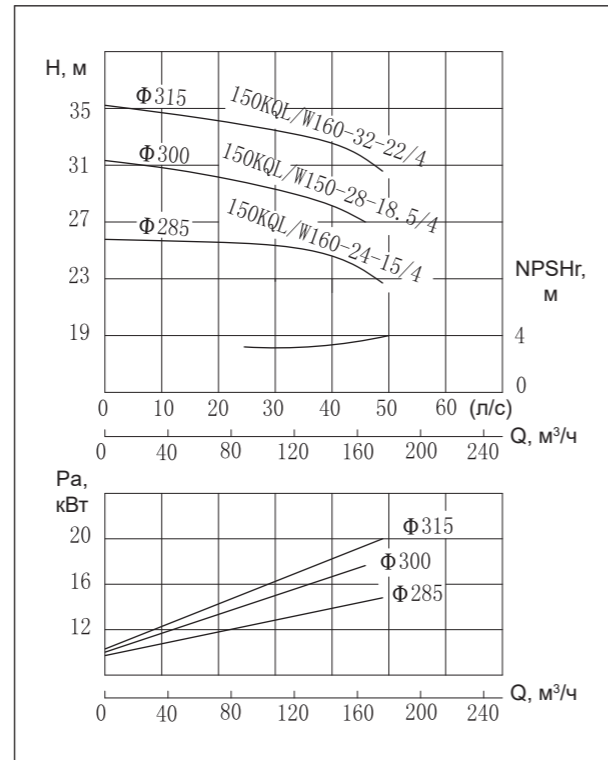
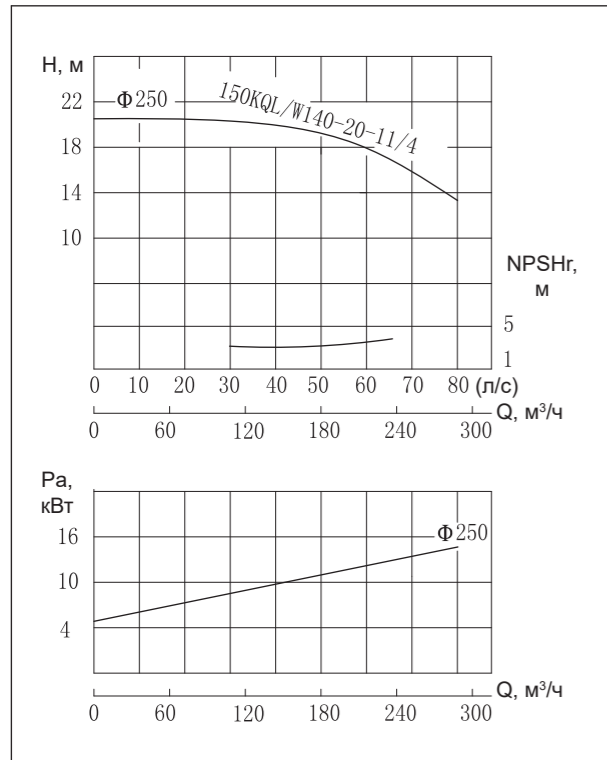

Таблица размеров KQL

Модель	DN	l ₀	m	a	c	l ₁	b ₁	b ₂	x
150KQL140-20-11/4	150	880	430	265	37	725	225	485	150
150KQL160-24-15/4	150	880	430	265	37	758	250	530	155
150KQL150-28-18.5/4	150	880	430	274	37	795	250	530	155
150KQL160-32-22/4	150	880	430	274	37	845	250	530	155
150KQL138-38-22/4	150	880	430	274	37	845	250	530	155
150KQL150-44-30/4	150	970	480	280	37	845	270	575	155
150KQL160-50-37/4	150	970	480	280	37	859	295	625	155

Габаритные и присоединительные размеры KQW

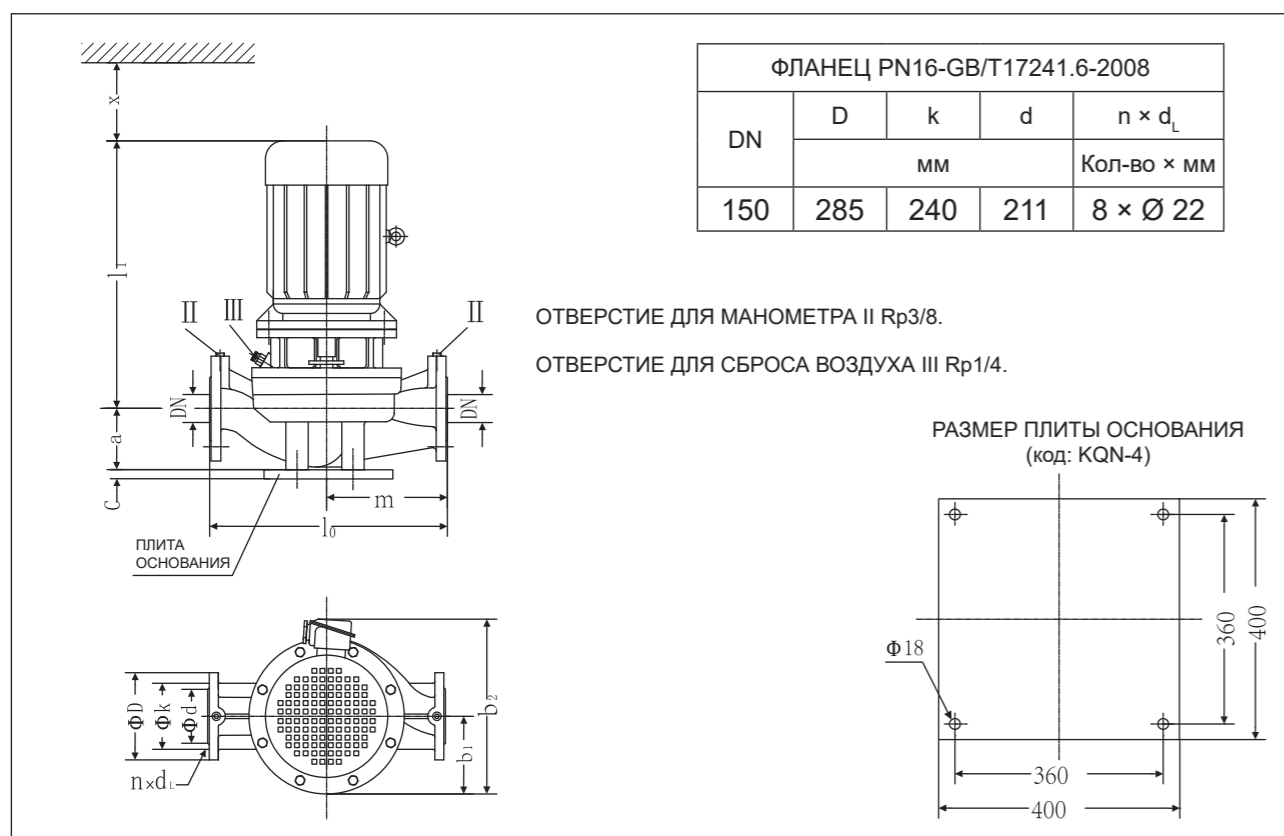

Таблица размеров KQW

Модель	Габаритные и присоединительные размеры												DN
	L	H	b ₂	b ₁	4-d ₀	a	L ₁	B ₁	L ₂	B ₂	H ₁	A	
150KQW140-20-11/4	872	759	433	200	4-Ø15	140	500	300	600	400	359	30	150
150KQW160-24-15/4	902	759	433	250	4-Ø20	140	545	300	645	400	359	30	150
150KQW150-28-18.5/4	945	812	530	250	4-Ø20	140	565	370	665	500	382	50	150
150KQW160-32-22/4	995	812	530	250	4-Ø20	140	600	370	700	500	382	50	150
150KQW138-38-22/4	995	812	530	250	4-Ø20	140	600	370	700	500	382	50	150
150KQW150-44-30/4	996	867	530	250	4-Ø20	140	650	370	750	500	417	50	150
150KQW160-50-37/4	1006	862	530	250	4-Ø20	140	655	370	762	500	412	50	150

Графики рабочих характеристик

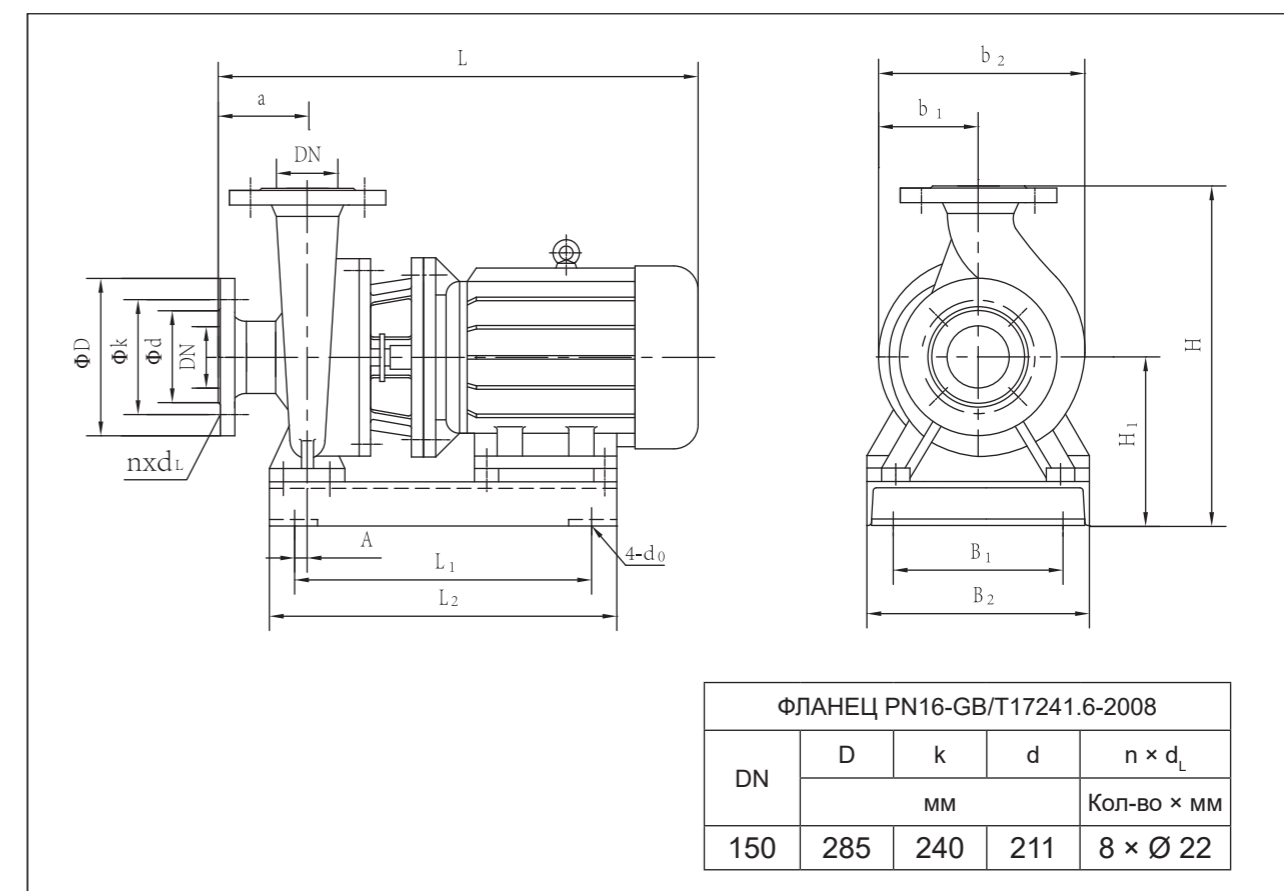

Таблица параметров производительности

Модель	Расход		Напор м	Скорость вращения об/мин	Мощность кВт	NPSHr м	Масса кг
	м³/час	л/с					
150KQL/W179-10-11/4	125	34,7	11,6	1480	11	3	260
	179	49,7	10				
	215	59,7	8				
150KQL/W200-12.5-11/4	140	38,9	14,1	1480	11	3	265
	200	55,6	12,5				
	240	66,7	10,6				
150KQL/W180-16-11/4	126	35,0	16,8	1480	11	3	270
	180	50,0	16				
	198	55,0	14,4				
150KQL/W200-20-15/4	140	38,9	21,8	1480	15	3	278
	200	55,6	20				
	220	61,1	18,5				
150KQL/W240-20-18.5/4	180	50,0	23	1480	18,5	3	315
	240	66,7	20				
	280	77,8	17				
150KQL/W173-24-18.5/4	121	33,6	25,8	1480	18,5	3,5	324
	173	48,1	24				
	208	57,8	20,7				
150KQL/W200-28-22/4	140	38,9	31	1480	22	3,5	345
	200	55,6	28				
	220	61,1	25,2				
150KQL/W200-32-30/4	140	38,9	35	1480	30	3,5	402
	200	55,6	32				
	240	66,7	28				
150KQL/W240-32-30/4	171	47,5	35,2	1480	30	4	430
	240	66,7	32				
	264	73,3	28,8				
150KQL/W200-38-30/4	140	38,9	39,9	1480	30	3,5	430
	200	55,6	38				
	220	58,3	36				
150KQL/W187-44-37/4	131	36,4	46,6	1480	37	3,5	510
	187	51,9	44				
	225	62,5	39				
150KQL/W200-50-45/4	140	38,9	53	1480	45	3,5	531
	200	55,6	50				
	240	66,7	44				

Габаритные и присоединительные размеры KQL

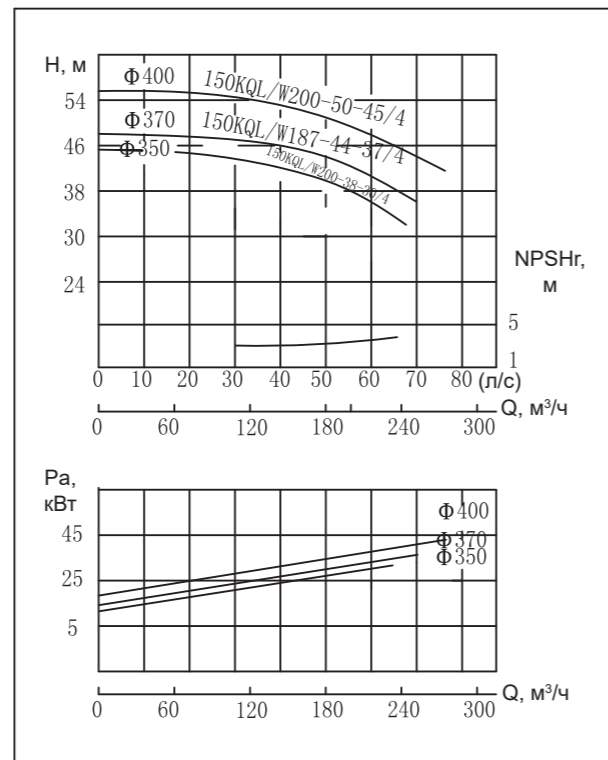
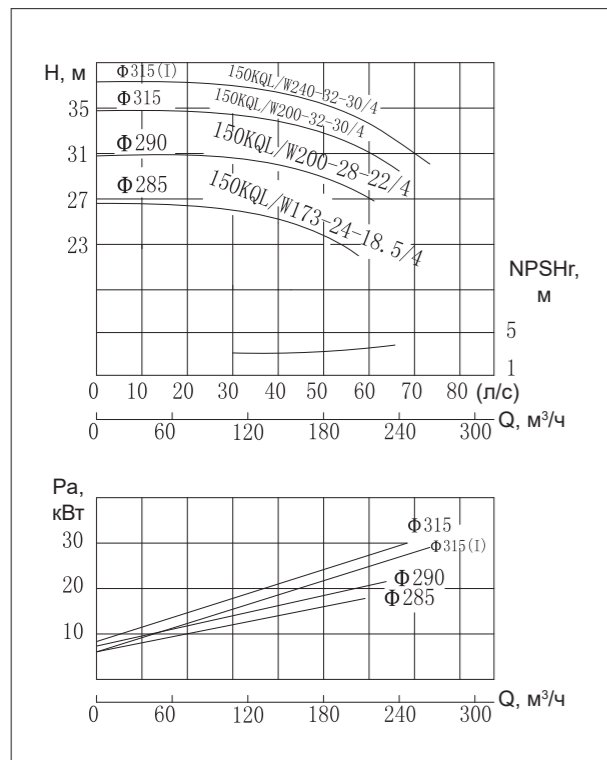
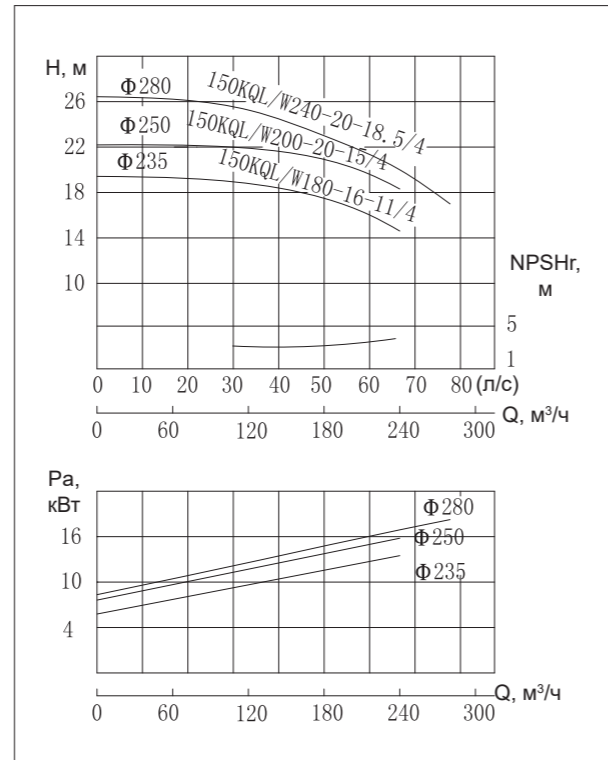
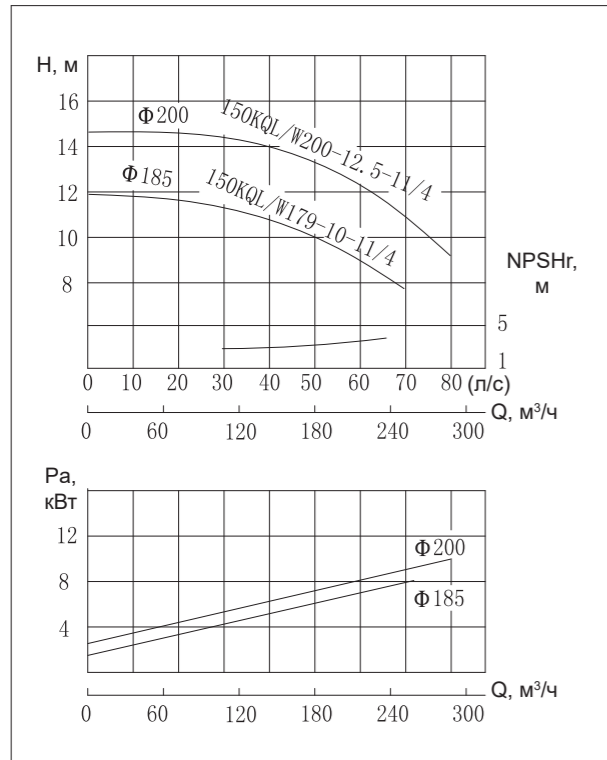

Таблица размеров KQL

Модель	DN	l ₀	m	a	c	l ₁	b ₁	b ₂	x	
										мм
150KQL179-10-11/4	150	880	430	265	37	725	225	485	150	
150KQL200-12.5-11/4	150	880	430	265	37	725	225	485	150	
150KQL180-16-11/4	150	880	430	265	37	725	225	485	150	
150KQL200-20-15/4	150	880	430	265	37	757	225	485	150	
150KQL240-20-18.5/4	150	880	430	265	37	797	225	485	150	
150KQL173-24-18.5/4	150	880	430	274	37	795	250	530	155	
150KQL200-28-22/4	150	880	430	274	37	845	250	530	155	
150KQL200-32-30/4	150	880	430	274	37	845	270	575	155	
150KQL240-32-30/4	150	880	430	274	37	845	270	575	155	
150KQL200-38-30/4	150	880	430	274	37	845	270	575	155	
150KQL187-44-37/4	150	970	480	280	37	859	295	625	155	
150KQL200-50-45/4	150	970	480	280	37	887	295	625	155	

Габаритные и присоединительные размеры KQW

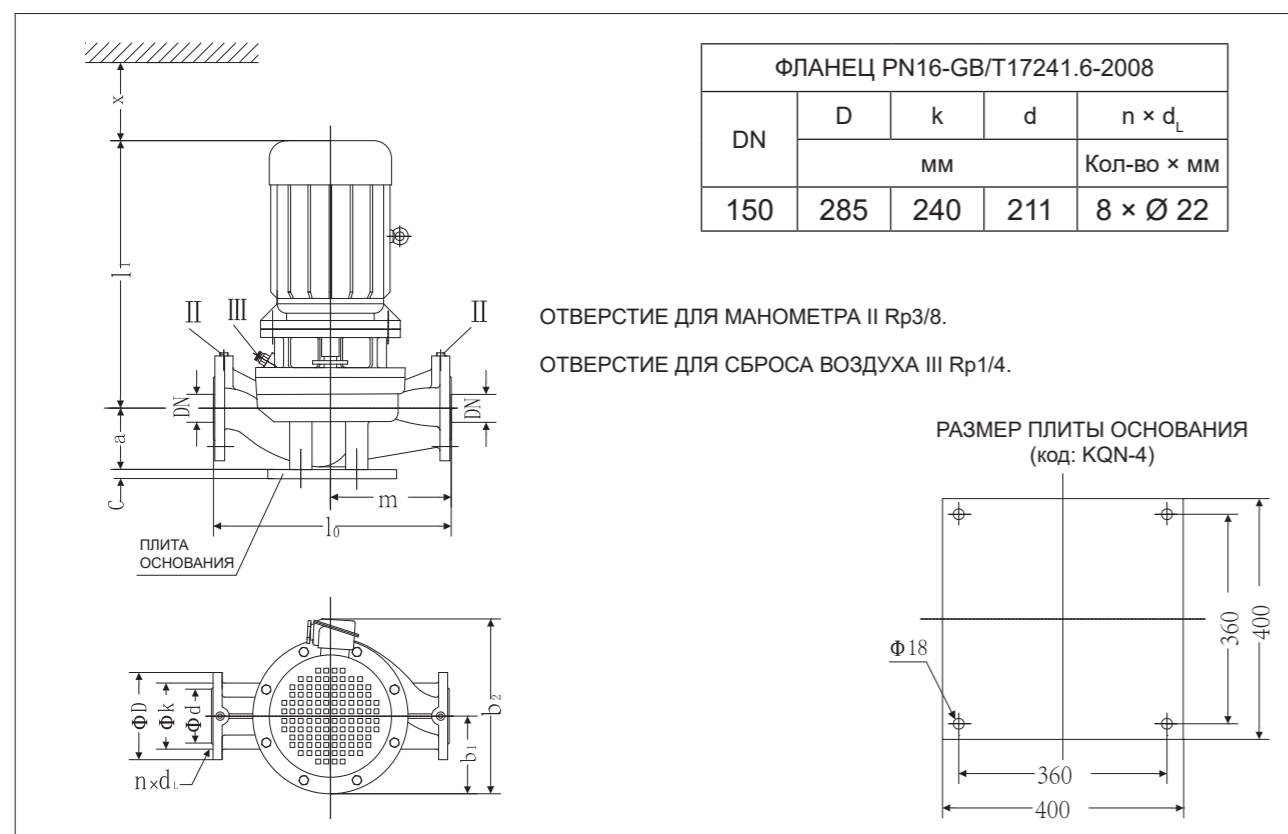

Таблица размеров KQW

Модель	Габаритные и присоединительные размеры												DN1
	L	H	b ₂	b ₁	4-d ₀	a	L ₁	B ₁	L ₂	B ₂	H ₁	A	
150KQW179-10-11/4	872	759	433	200	4-Ø15	140	500	300	600	400	359	30	150
150KQW200-12.5-11/4	872	759	433	200	4-Ø15	140	500	300	600	400	359	30	150
150KQW180-16-11/4	872	759	433	200	4-Ø15	140	500	300	600	400	359	30	150
150KQW200-20-15/4	905	759	433	200	4-Ø15	140	545	300	645	400	359	30	150
150KQW240-20-18.5/4	945	759	433	200	4-Ø15	140	550	300	655	410	359	30	150
150KQW173-24-18.5/4	945	812	530	250	4-Ø20	140	565	370	665	500	382	50	150
150KQW200-28-22/4	995	812	530	250	4-Ø20	140	600	370	700	500	382	50	150
150KQW200-32-30/4	995	809	530	250	4-Ø20	140	650	370	750	500	379	50	150
150KQW240-32-30/4	995	809	530	250	4-Ø20	140	650	370	750	500	379	50	150
150KQW200-38-30/4	995	809	530	250	4-Ø20	140	650	370	750	500	379	50	150
150KQW187-44-37/4	1005	864	530	250	4-Ø20	140	655	370	762	500	414	50	150
150KQW200-50-45/4	1030	864	530	250	4-Ø20	140	680	370	780	500	414	50	150

Графики рабочих характеристик

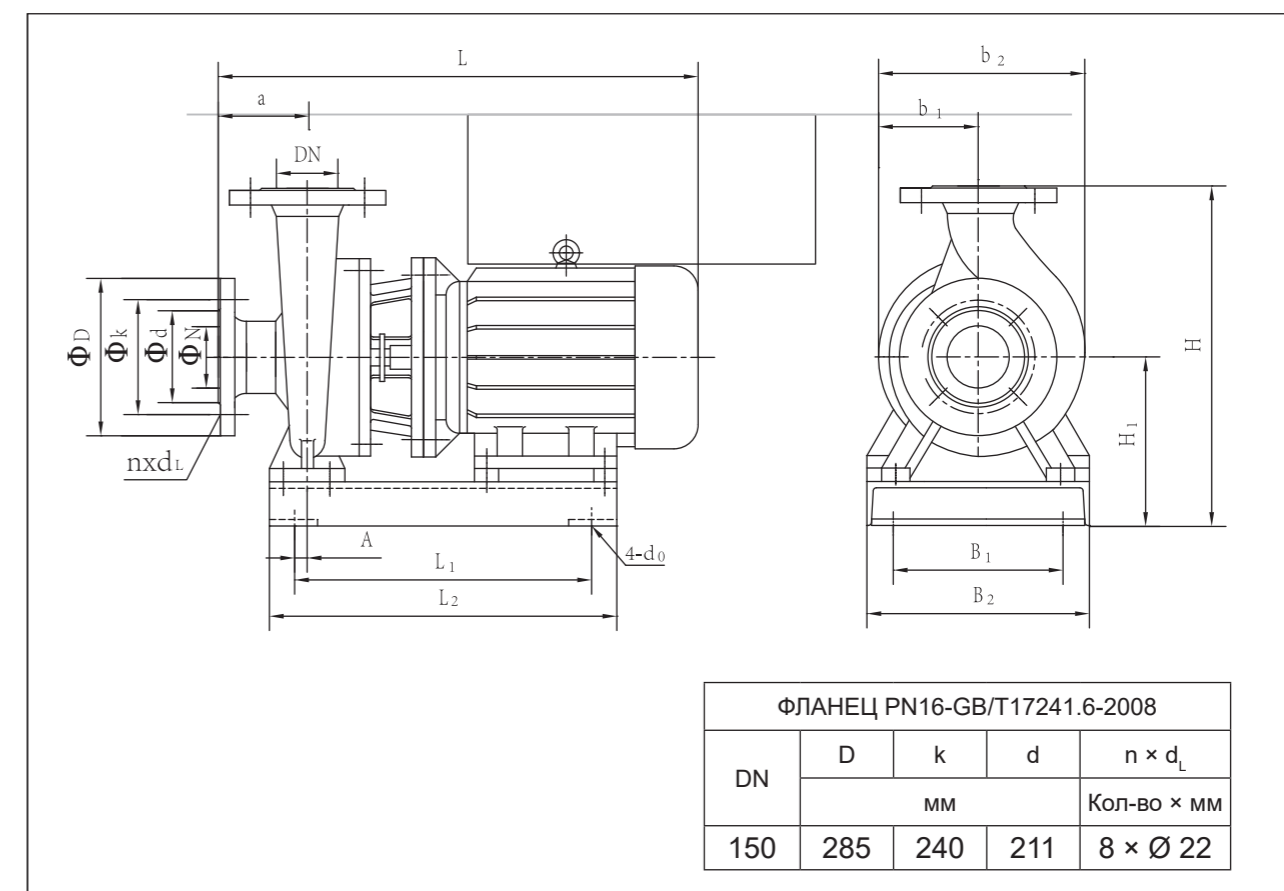

Таблица параметров производительности

Модель	Расход		Напор м	Скорость вращения об/мин	Мощность кВт	NPSHr м	Масса кг
	м³/час	л/с					
150KQL/W173-60-55/4	121	33,6	64	1480	55	4	703
	173	48,1	60				
	208	57,7	55,5				
150KQL/W180-70-55/2	126	35,0	75	2960	55	6	590
	180	50,0	70				
	216	60,0	64				
150KQL/W187-70-75/4	131	36,4	74	1480	75	4	848
	187	51,9	70				
	224	62,3	64				
150KQL/W200-80-75/2	140	38,9	86	2960	75	6	630
	200	55,6	80				
	240	66,7	72				
150KQL/W200-80-75/4	140	38,9	85	1480	75	4	856
	200	55,6	80				
	240	66,7	75				
200KQL/W280-10-11/4	196	54,4	11,5	1480	11	4	326
	280	77,8	10				
	308	85,6	8,6				
200KQL/W300-12.5-15/4	210	58,3	15	1480	15	4	345
	300	83,3	12,5				
	330	91,7	11				
200KQL/W280-16-18.5/4	196	54,4	18	1480	18,5	4	339
	280	77,8	16				
	336	93,3	13				
200KQL/W300-20-22/4	210	58,3	21,5	1480	22	4	425
	300	83,3	20				
	330	91,7	18				

Габаритные и присоединительные размеры KQL

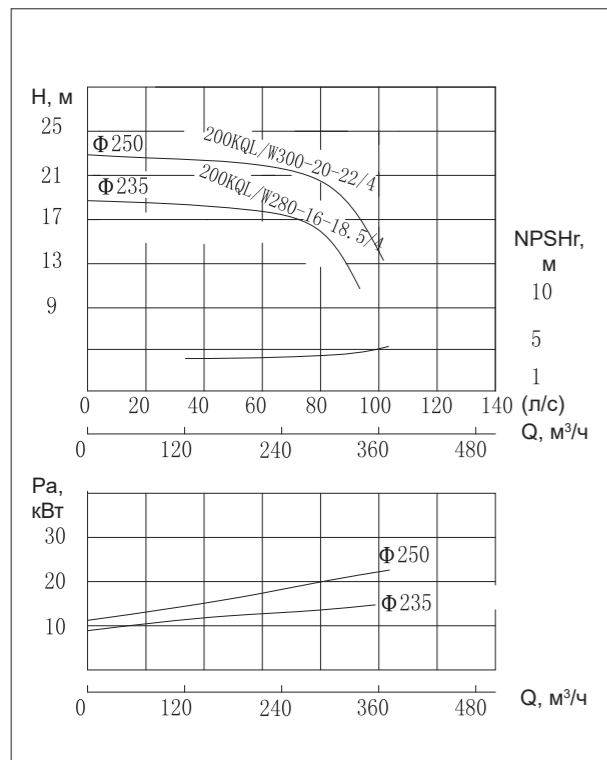
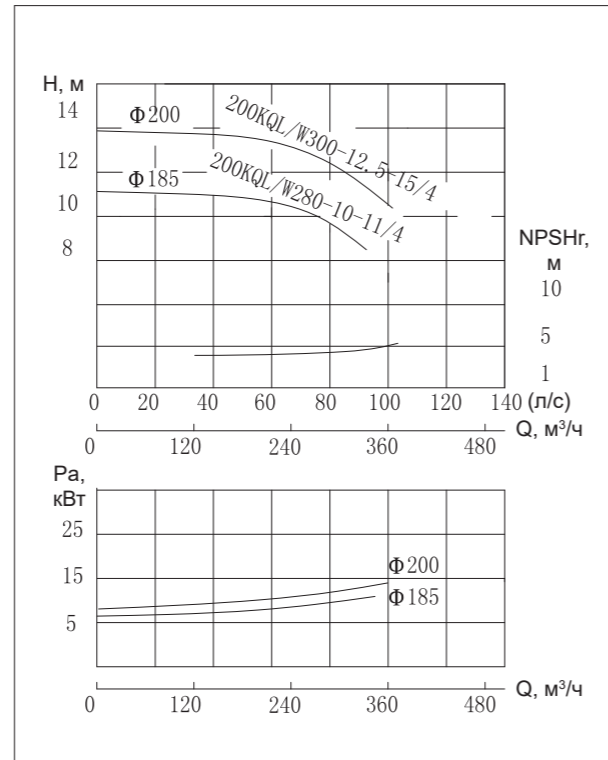
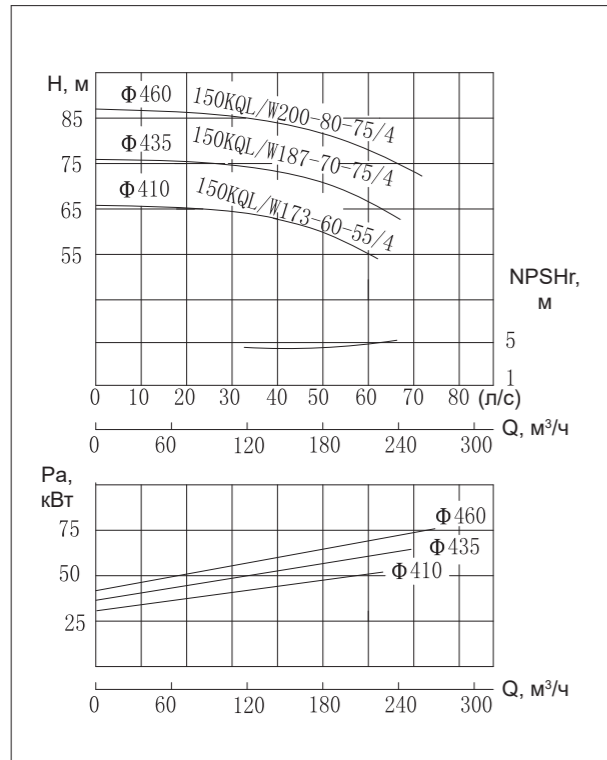
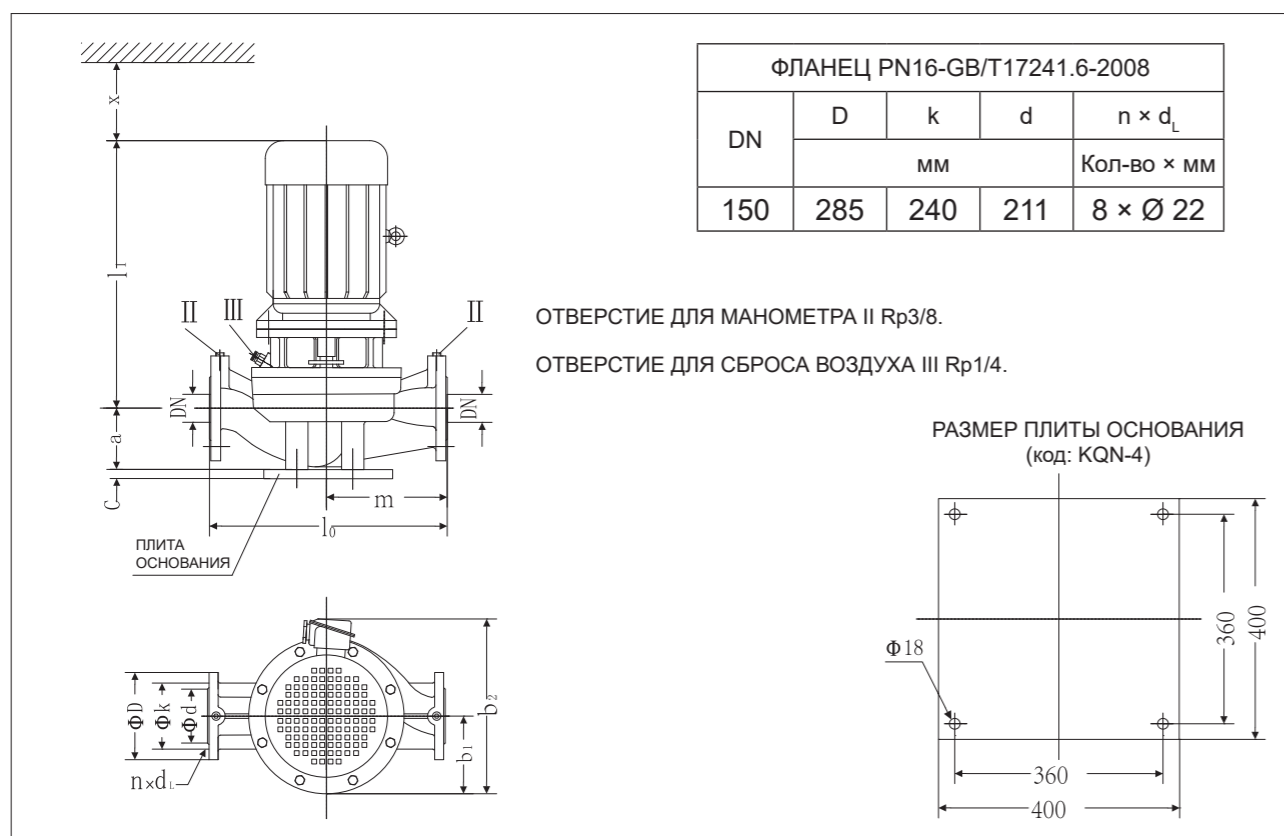

Габаритные и присоединительные размеры KQL



Таблица размеров KQL

Модель	DN	l ₀	m	a	c	l ₁	b ₁	b ₂	x
150KQL173-60-55/4	150	1050	500	280	37	965	315	680	165
150KQL187-70-75/4	150	1050	500	280	37	1030	360	760	165
150KQL200-80-75/4	150	1050	500	280	37	1030	360	760	165

Таблица размеров KQL

Модель	DN1	DN2	l ₀	m	a	c	l ₁	b ₁	b ₂	x
200KQL280-10-11/4	200	200	990	480	275	37	751	250	495	150
200KQL300-12.5-15/4	200	200	990	480	275	37	781	250	495	150
200KQL280-16-18.5/4	200	200	990	480	275	37	823	250	530	150
200KQL300-20-22/4	200	200	990	480	275	37	873	250	530	150
150KQL180-70-55/2	150	125	820	370	240	37	965	275	640	150
150KQL200-80-75/2	150	125	820	370	240	37	1025	290	690	150

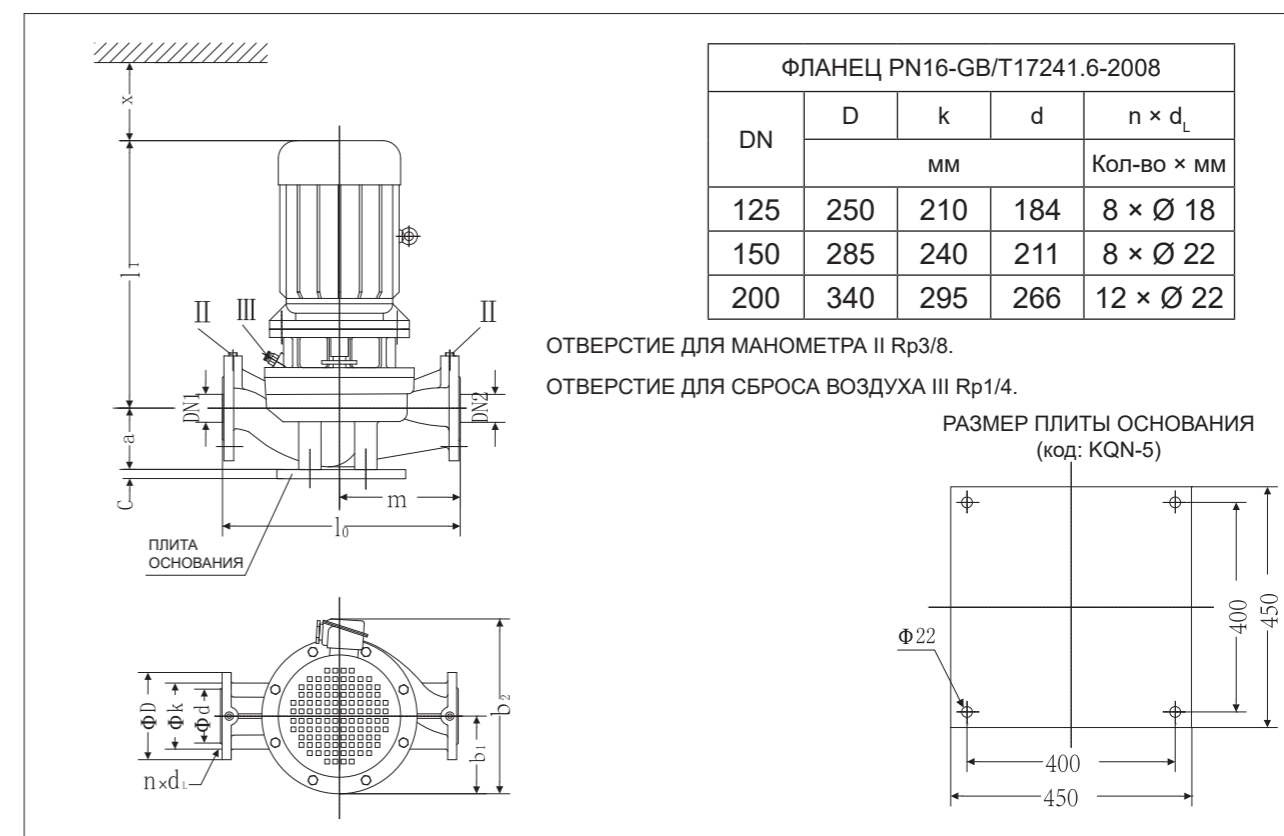
Габаритные и присоединительные размеры
KQW



Таблица размеров
KQW

Модель	Габаритные и присоединительные размеры												DN1	DN2
	L	H	b ₂	b ₁	4-d ₀	a	L ₁	B ₁	L ₂	B ₂	H ₁	A		
150KQW173-60-55/4	1145	958	630	305	4-Ø20	180	760	430	860	560	458	50	150	150
150KQW180-70-55/2	1080	744	550	275	4-Ø20	125	730	370	830	500	374	30	150	125
150KQW187-70-75/4	1215	958	630	305	4-Ø20	180	830	430	930	560	458	50	150	150
150KQW200-80-75/2	1150	753	550	275	4-Ø20	125	800	430	900	560	383	30	150	125
150KQW200-80-75/4	1215	958	630	305	4-Ø20	180	830	430	930	560	458	50	150	150
200KQW280-10-11/4	900	862	534	255	4-Ø20	160	580	370	680	510	382	50	200	200
200KQW300-12.5-15/4	930	862	534	255	4-Ø20	160	580	370	680	510	382	50	200	200
200KQW280-16-18.5/4	970	862	534	255	4-Ø20	160	580	370	680	510	382	50	200	200
200KQW300-20-22/4	1020	862	529	250	4-Ø20	160	615	370	715	510	382	50	200	200

Графики рабочих характеристик

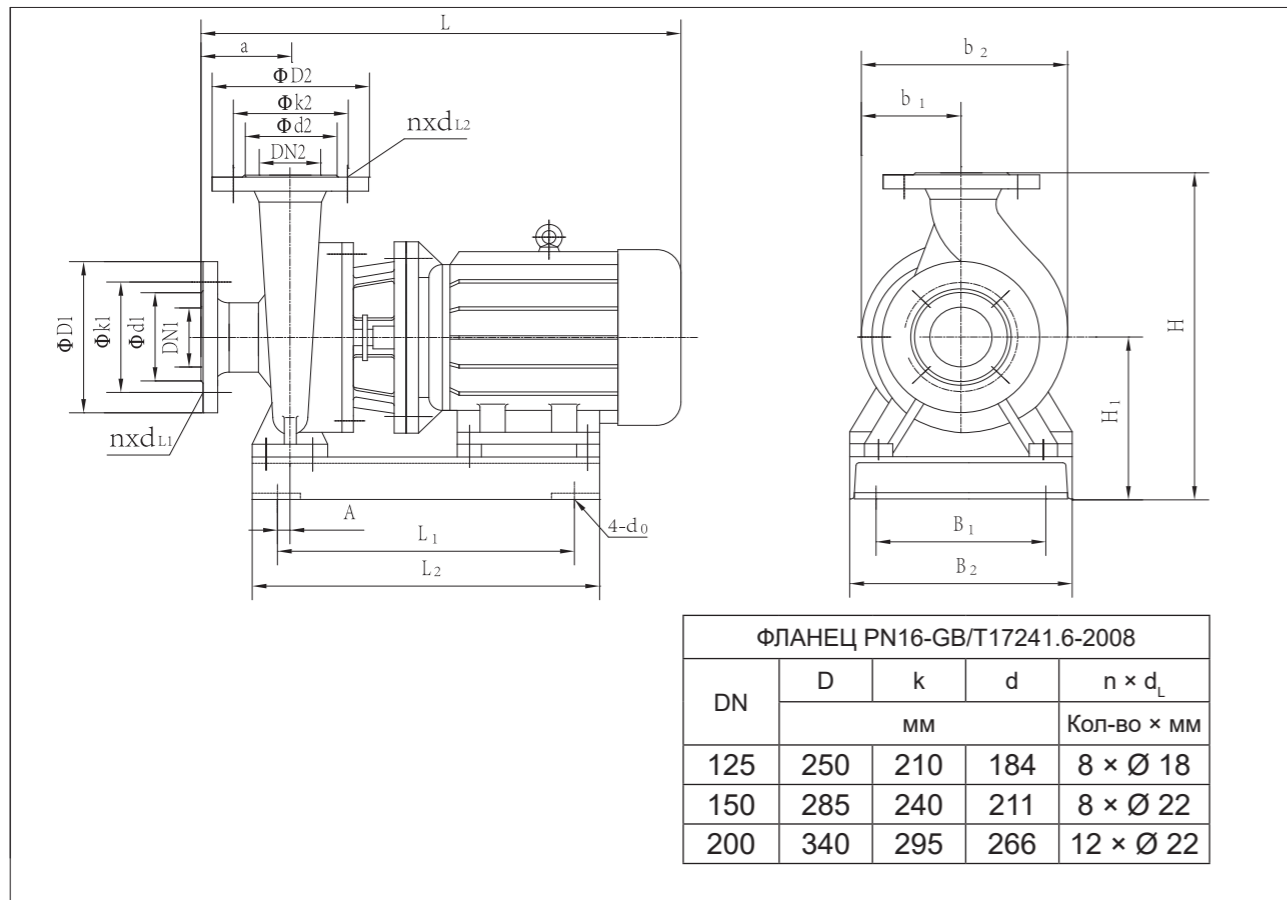

Таблица параметров производительности

Модель	Расход		Напор м	Скорость вращения об/мин	Мощность кВт	NPSHr м	Масса кг
	м³/час	л/с					
200KQL/W245-24-22/4	171	47,5	25,4	1480	22	4	455
	245	72,2	24				
	270	75,0	21,6				
200KQL/W280-28-30/4	196	54,4	30,6	1480	30	4	520
	280	77,8	28				
	308	85,6	26,2				
200KQL/W300-32-37/4	210	58,3	34,5	1480	37	4	615
	300	83,3	32				
	330	91,7	29,5				
200KQL/W260-38-45/4	182	50,6	41,4	1480	45	4	575
	260	72,2	38				
	312	86,7	29,6				
200KQL/W270-44-45/4	189	52,5	46,2	1480	45	4	648
	270	75,0	44				
	297	82,5	39,6				
200KQL/W300-48-55/4	210	58,3	50,4	1480	55	4	745
	300	83,3	48				
	330	91,7	43,2				
200KQL/W262-60-75/4	182	50,6	64	1480	75	4,5	888
	262	72,8	60				
	312	86,7	54				
200KQW262-70-75/2	182	50,6	78	2960	75	8	790
	262	72,8	70				
	312	86,7	65				
200KQL/W280-70-90/4	196	54,4	74	1480	90	4,5	986
	280	77,8	70				
	336	93,3	64				
200KQW290-80-90/2	203	56,4	92	2960	90	8	850
	290	80,6	80				
	348	96,7	69				
200KQL/W300-80-110/4	210	58,3	85	1480	110	4,5	1308
	300	83,3	80				
	360	100,0	73				

Габаритные и присоединительные размеры
KQL

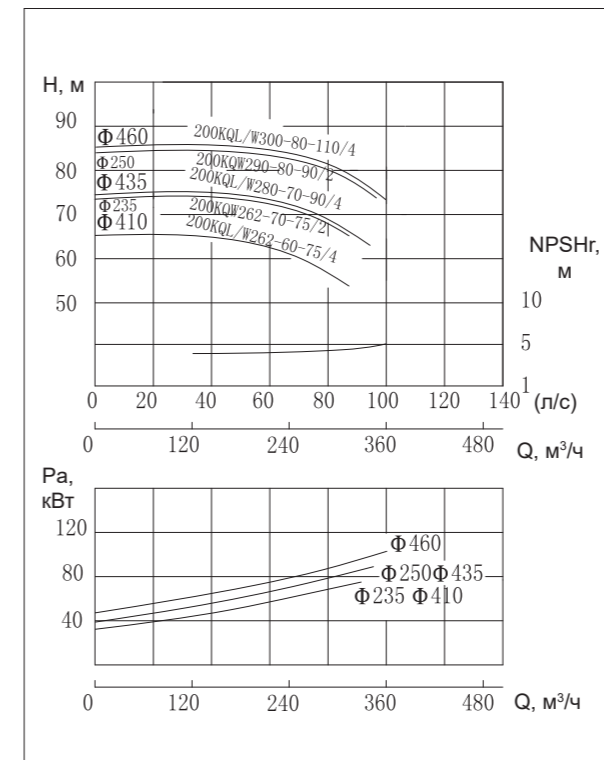
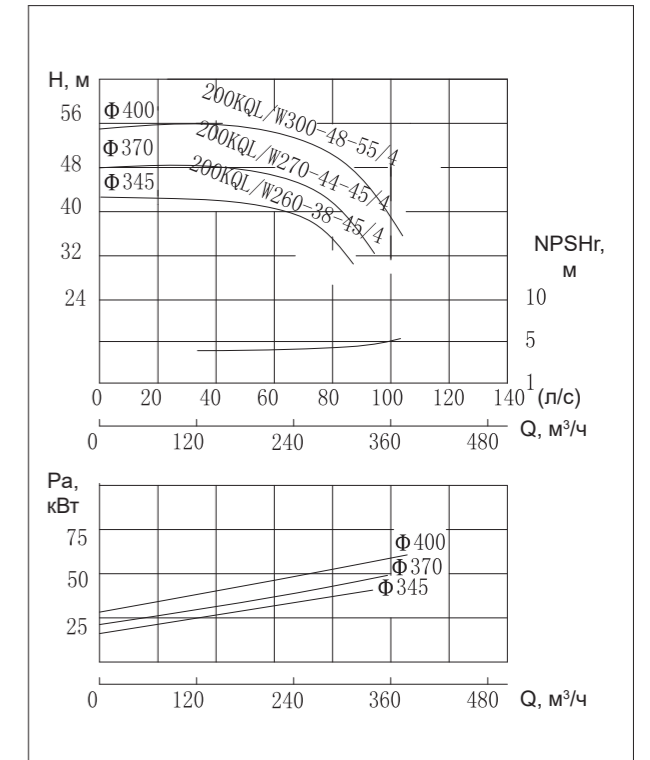
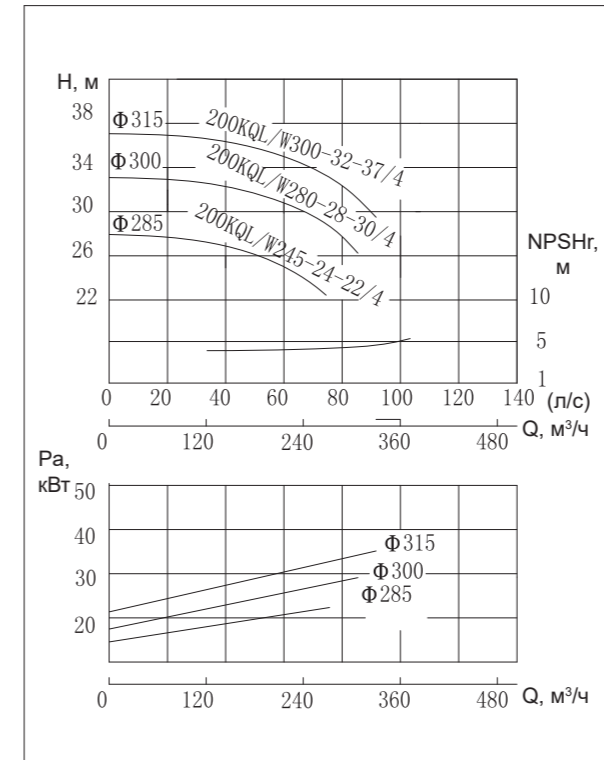

Таблица размеров
KQL

Модель	DN	l ₀	m	a	c	l ₁	b ₁	b ₂	x
200KQL245-24-22/4	200	1000	500	295	37	876	250	540	155
200KQL280-28-30/4	200	1000	500	295	37	876	270	610	155
200KQL300-32-37/4	200	1000	500	295	37	886	295	625	155
200KQL260-38-45/4	200	1070	535	280	37	914	295	625	155
200KQL270-44-45/4	200	1070	535	280	37	915	315	680	155
200KQL300-48-55/4	200	1070	535	280	37	976	360	760	155
200KQL262-60-75/4	200	1170	560	320	37	1035	360	760	165
200KQL280-70-90/4	200	1170	560	320	37	1096	360	760	165
200KQL300-80-110/4	200	1170	560	320	37	1350	450	980	165

Габаритные и присоединительные размеры
KQW

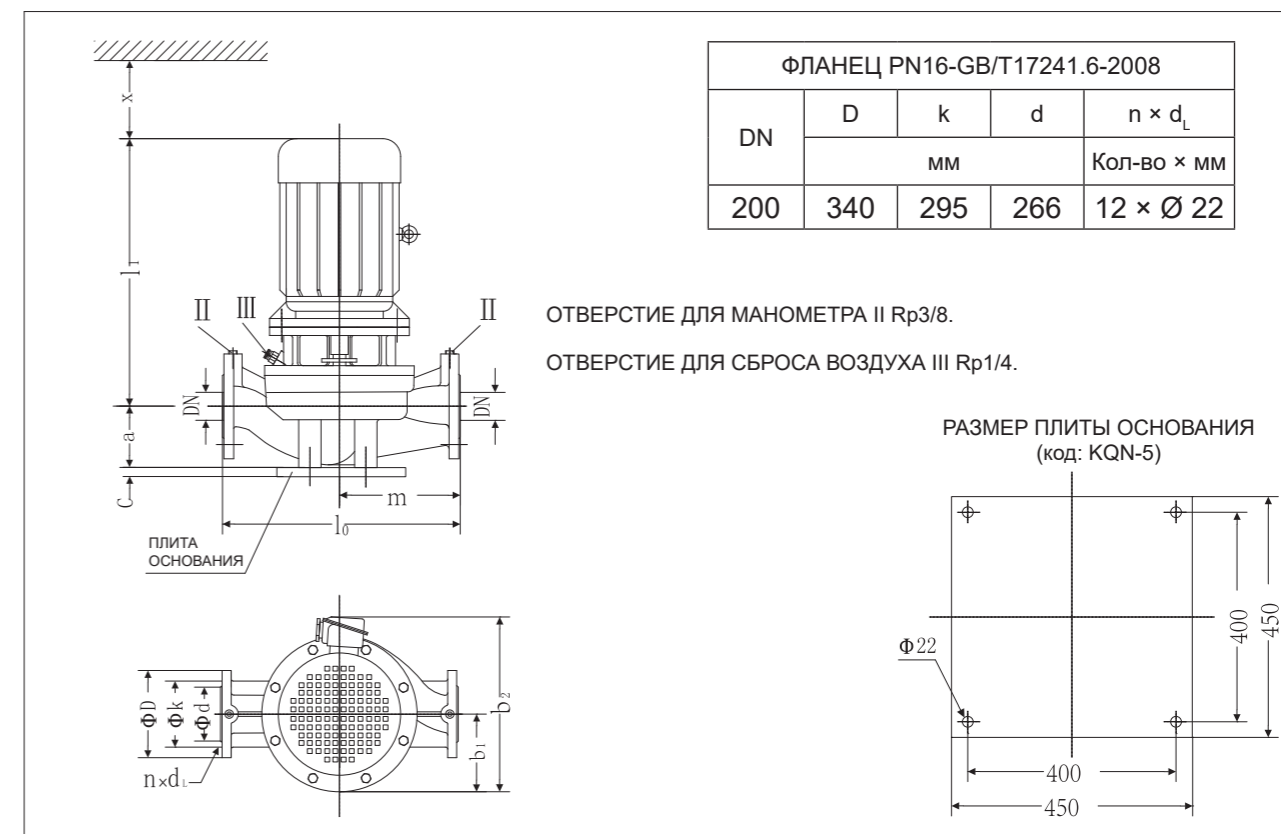

Таблица размеров
KQW

Модель	Габаритные и присоединительные размеры												DN1	DN2
	L	H	b ₂	b ₁	4-d ₀	a	L ₁	B ₁	L ₂	B ₂	H ₁	A		
200KQW245-24-22/4	1030	918	529	250	4-Ø20	160	670	430	770	560	418	50	200	200
200KQW280-28-30/4	1030	918	590	280	4-Ø20	160	670	430	770	560	418	50	200	200
200KQW300-32-37/4	1040	918	590	280	4-Ø20	160	670	430	770	560	418	50	200	200
200KQW260-38-45/4	1065	876	577	280	4-Ø20	160	695	430	795	560	418	50	200	200
200KQW270-44-45/4	1065	876	577	280	4-Ø20	160	695	430	795	560	418	50	200	200
200KQW300-48-55/4	1125	876	572	280	4-Ø20	160	760	430	860	560	418	50	200	200
200KQW262-60-75/4	1225	1022	673	320	4-Ø25	180	830	480	930	640	462	50	200	200
200KQW262-70-75/2	1195	825	550	275	4-Ø20	170	790	430	919	560	445	30	200	150
200KQW280-70-90/4	1265	1022	673	320	4-Ø25	180	880	480	980	640	462	50	200	200
200KQW290-80-90/2	1245	825	550	275	4-Ø20	170	840	430	970	560	445	30	200	150
200KQW300-80-110/4	1530	1022	683	330	4-Ø25	180	955	480	1055	640	462	50	200	200

Графики рабочих характеристик

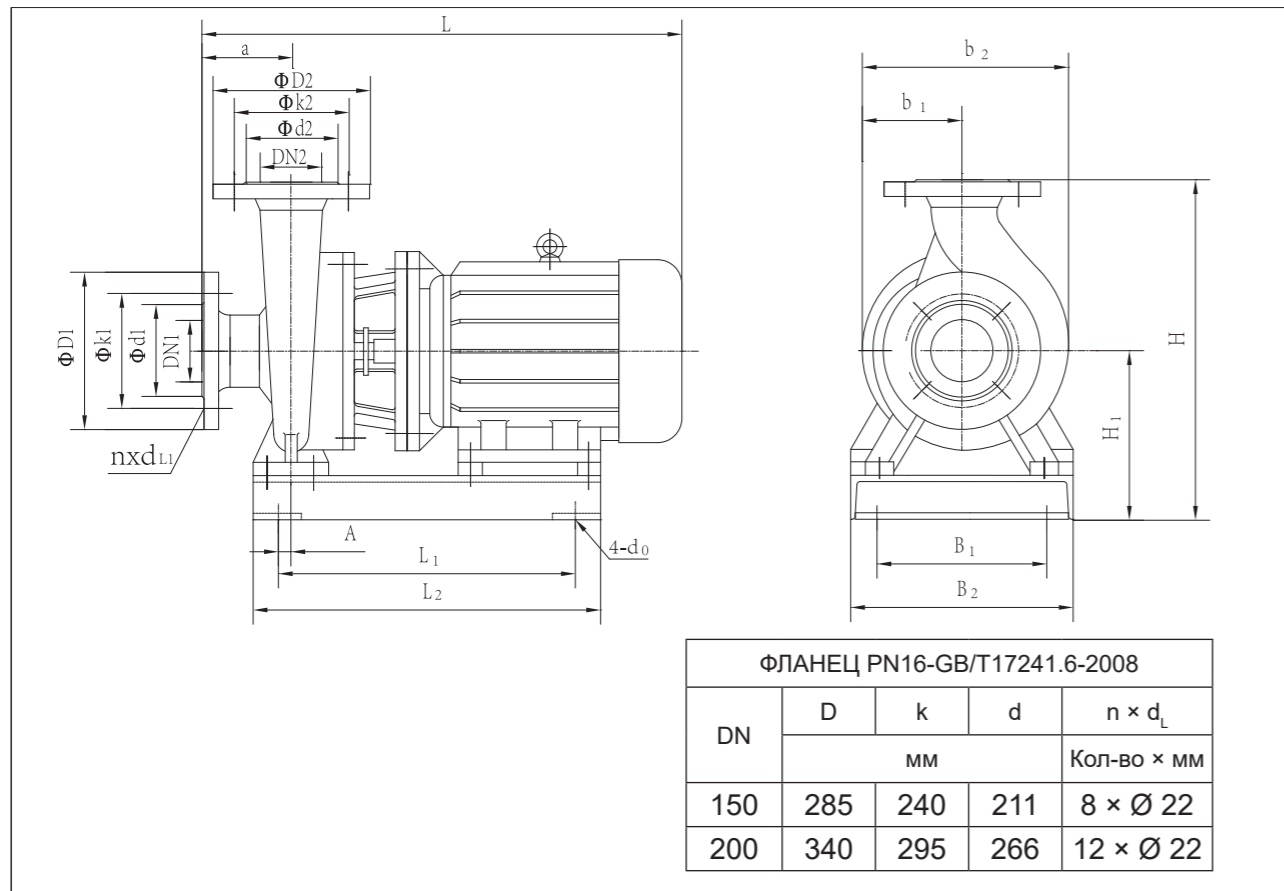

Таблица параметров производительности

Модель	Расход		Напор м	Скорость вращения об/мин	Мощность кВт	NPSHr м	Масса кг
	м³/час	л/с					
200KQL/W358-10-15/4	250	69,4	13	1480	15	4	346
	358	99,4	10				
	394	109,4	7				
200KQL/W400-12.5-18.5/4	280	77,8	15,5	1480	18,5	4	380
	400	111,1	12,5				
	440	122,2	10,2				
200KQL/W358-16-22/4	250	69,4	18	1480	22	4	586
	358	99,4	16				
	430	119,4	11,2				
200KQL/W400-20-30/4	280	77,8	23	1480	30	4	454
	400	111,1	20				
	480	133,3	14				
200KQL/W340-24-30/4	238	66,1	25,2	1480	30	4	510
	340	96,1	24				
	374	103,9	21,6				
200KQL/W360-28-37/4	252	70,0	31,5	1480	37	4	560
	360	100,0	28				
	396	110,0	25				
200KQL/W390-32-45/4	273	75,8	34,5	1480	45	4	600
	390	108,3	32				
	429	119,2	28,8				
200KQL/W440-32-55/4	308	85,6	37	1480	55	4,5	708
	440	122,2	32				
	520	144,4	28				
200KQL/W340-36-45/4	238	66,1	39	1480	45	4	605
	340	96,1	36				
	374	103,9	32,4				
200KQL/W370-40-55/4	259	71,9	45,5	1480	55	4	712
	370	102,8	40				
	407	113,1	36				
200KQL/W374-44-75/4	262	72,8	48	1480	75	4	828
	374	103,9	44				
	449	124,7	34				
200KQL/W400-50-75/4	280	77,8	54,5	1480	75	4	819
	400	111,1	50				
	480	133,3	39				

Габаритные и присоединительные размеры KQL

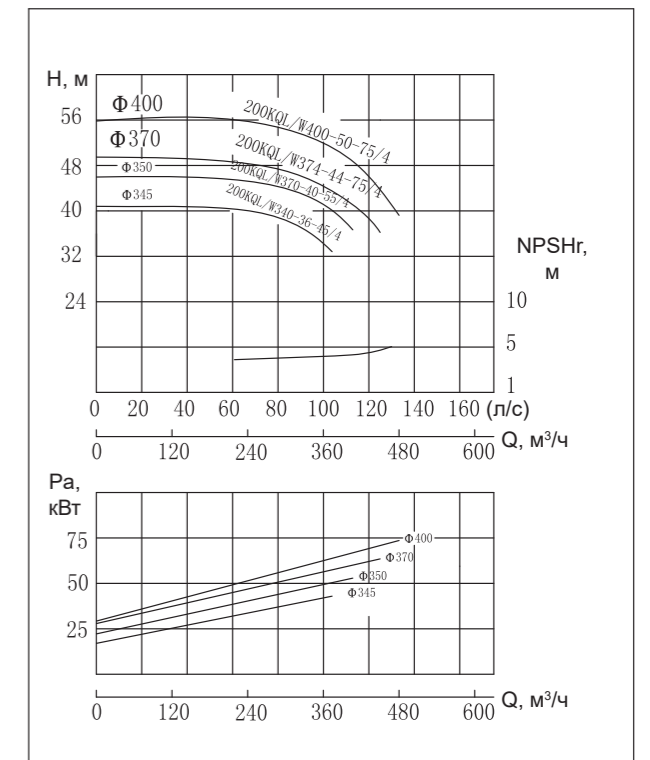
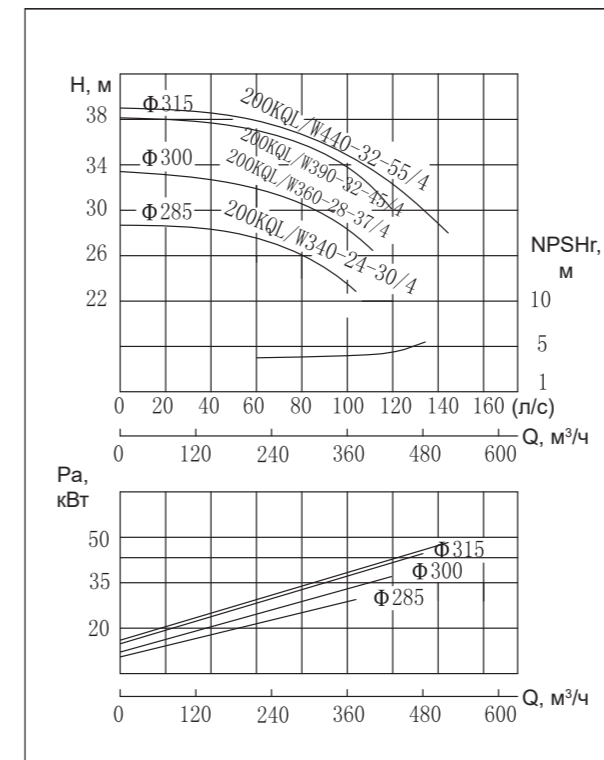
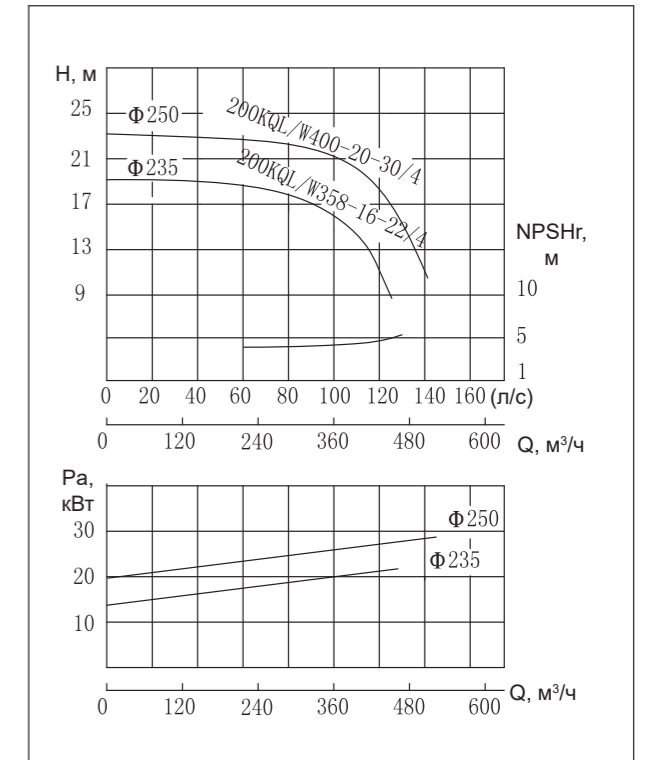
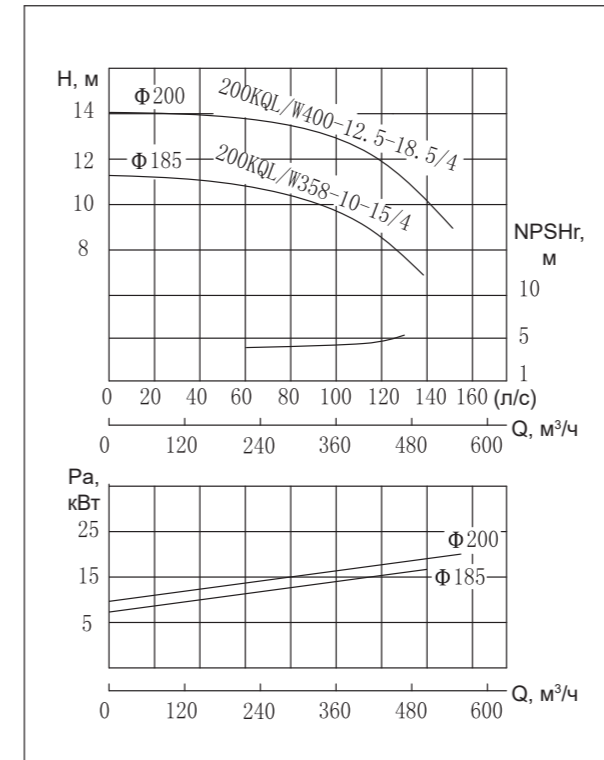

Таблица размеров KQL

Модель	DN	l ₀	m	a	c	l ₁	b ₁	b ₂	x
		мм							
200KQL358-10-15/4	200	990	480	275	37	781	250	530	150
200KQL400-12.5-18.5/4	200	990	480	275	37	823	250	530	150
200KQL358-16-22/4	200	990	480	275	37	873	250	530	150
200KQL400-20-30/4	200	990	480	275	37	873	270	575	150
200KQL340-24-30/4	200	1000	500	295	37	876	270	575	155
200KQL360-28-37/4	200	1000	500	295	37	886	295	625	155
200KQL390-32-45/4	200	1000	500	295	37	911	295	625	155
200KQL440-32-55/4	200	1000	500	295	37	985	315	680	155
200KQL340-36-45/4	200	1070	535	280	37	914	295	625	155
200KQL370-40-55/4	200	1070	535	280	37	976	315	680	155
200KQL374-44-75/4	200	1070	535	280	37	1035	360	760	155
200KQL400-50-75/4	200	1070	535	280	37	1035	360	760	155

Габаритные и присоединительные размеры
KQW

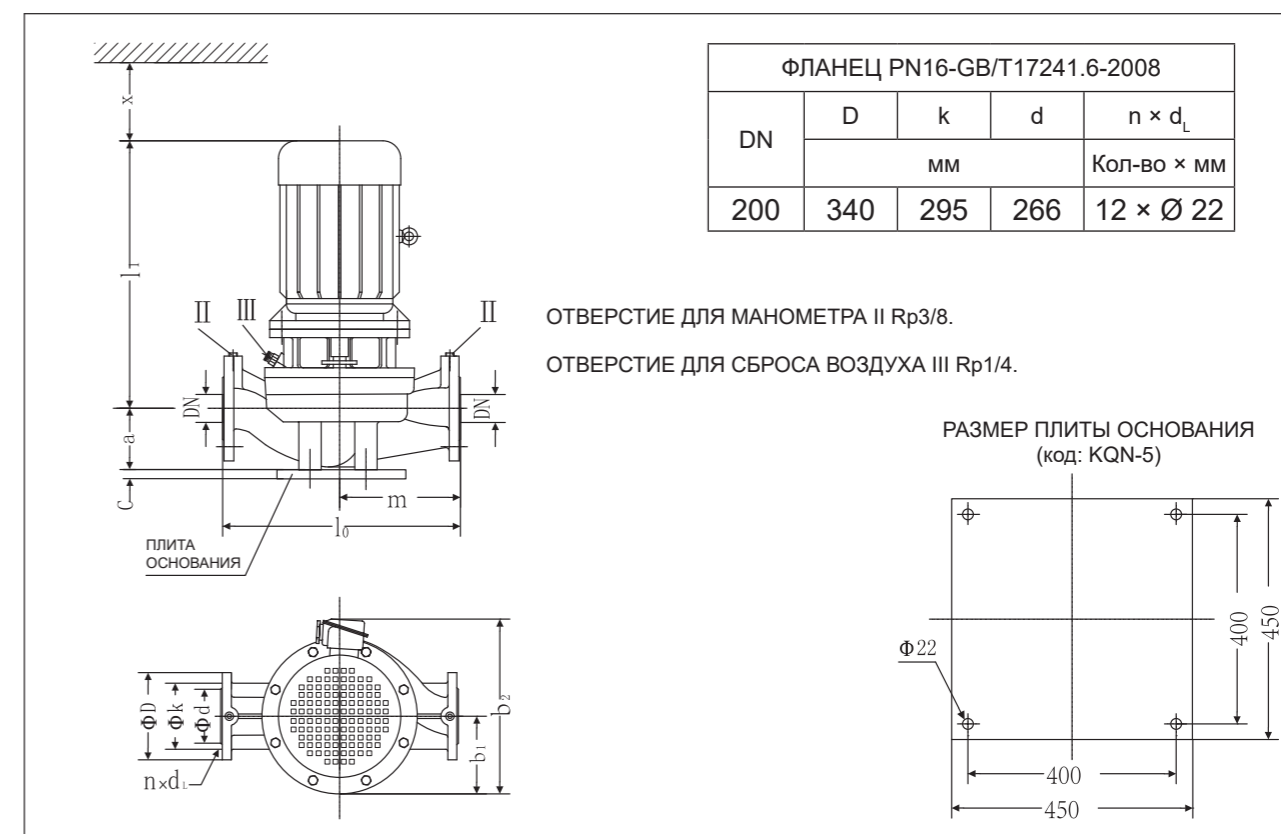

Таблица размеров
KQW

Модель	Габаритные и присоединительные размеры											DN	
	L	H	b ₂	b ₁	4-d ₀	a	L ₁	B ₁	L ₂	B ₂	H ₁		A
200KQW358-10-15/4	930	862	529	250	4-Ø20	160	580	370	680	510	382	50	200
200KQW400-12.5-18.5/4	970	862	529	250	4-Ø20	160	580	370	680	510	382	50	200
200KQW358-16-22/4	1020	862	529	250	4-Ø20	160	615	370	715	510	382	50	200
200KQW400-20-30/4	1030	859	529	250	4-Ø20	160	665	370	765	500	379	50	200
200KQW340-24-30/4	1030	918	572	280	4-Ø20	160	670	430	770	560	418	50	200
200KQW360-28-37/4	1040	918	572	280	4-Ø20	160	670	430	770	560	418	50	200
200KQW390-32-45/4	1065	918	572	280	4-Ø20	160	695	430	795	560	418	50	200
200KQW440-32-55/4	1120	918	572	280	4-Ø20	160	760	430	860	560	418	50	200
200KQW340-36-45/4	1065	878	572	280	4-Ø20	160	695	430	795	560	418	50	200
200KQW370-40-55/4	1125	878	572	280	4-Ø20	160	760	430	860	560	418	50	200
200KQW374-44-75/4	1205	878	587	290	4-Ø20	160	830	430	930	560	418	50	200
200KQW400-50-75/4	1205	878	587	290	4-Ø20	160	830	430	930	560	418	50	200

Графики рабочих характеристик

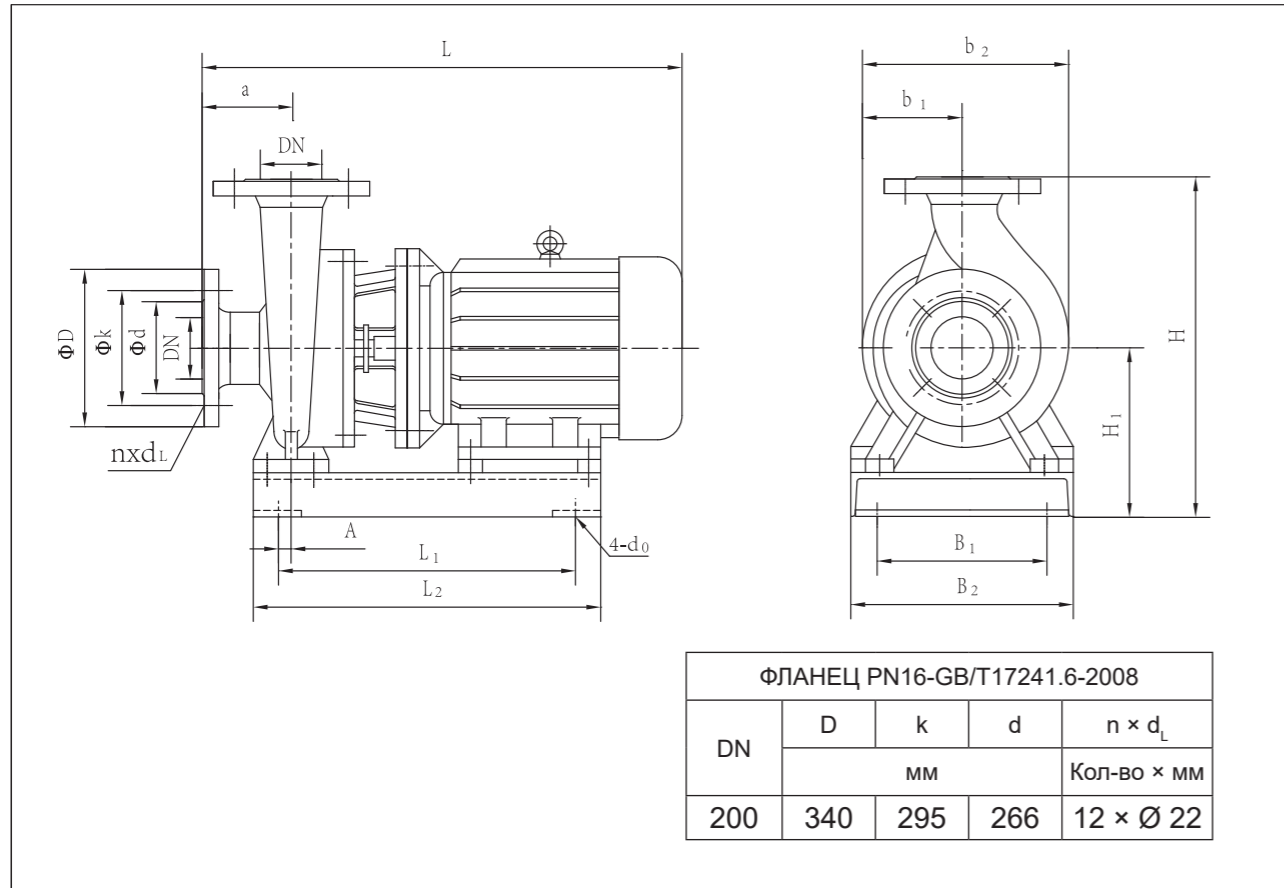

Таблица параметров производительности

Модель	Расход		Напор м	Скорость вращения об/мин	Мощность кВт	NPSHr м	Масса кг
	м³/час	л/с					
200KQL/W346-60-90/4	242	67,2	64	1480	90	4,5	935
	346	96,1	60				
	415	115,3	54				
200KQL/W374-70-110/4	262	72,8	74	1480	110	4,5	1276
	374	103,9	70				
	449	124,7	64				
200KQL/W400-80-132/4	280	77,8	85	1480	132	4,5	1380
	400	111,1	80				
	480	133,3	73				
250KQL/W490-17-30/4	343	95,3	19	1480	30	5,5	545
	490	136,1	17				
	539	149,7	15,3				
250KQL/W520-20-37/4	364	101,1	22	1480	37	5,5	630
	520	144,4	20				
	600	166,7	17				
250KQL/W500-25-45/4	350	97,2	26,2	1480	45	5,5	622
	500	138,9	25				
	600	166,7	21				
250KQL/W500-28-55/4	364	101,1	31,5	1480	55	5,5	716
	500	138,9	28				
	600	166,7	25				
250KQL/W550-32-75/4	400	111,1	33,5	1480	75	5,5	852
	550	152,8	32				
	660	183,3	29				

Габаритные и присоединительные размеры
KQL

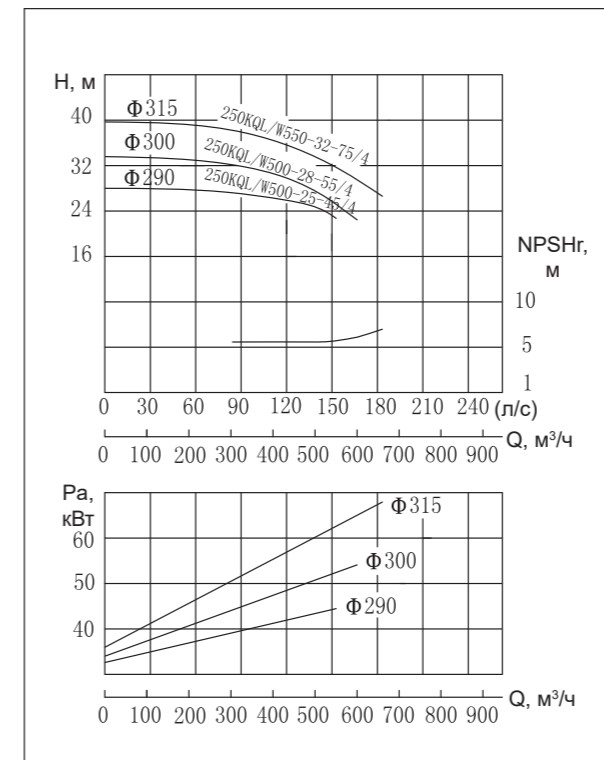
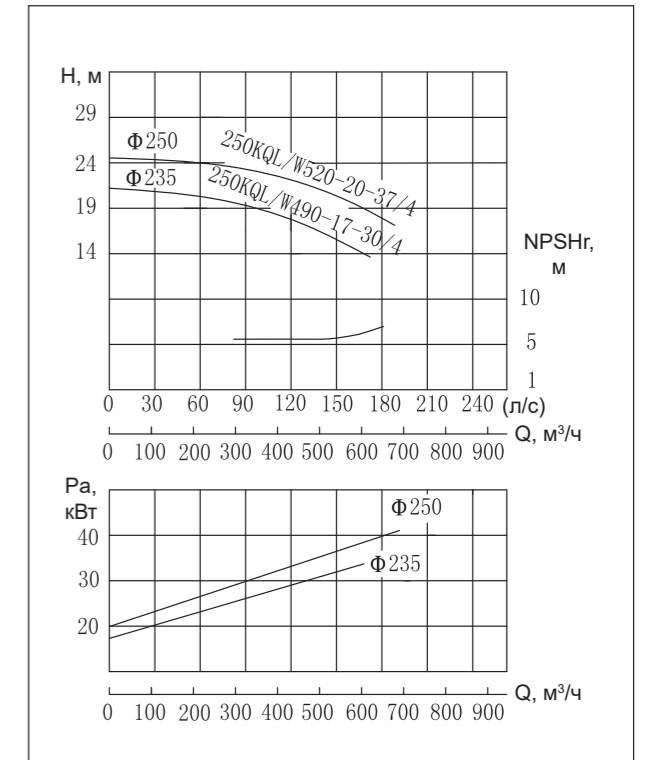
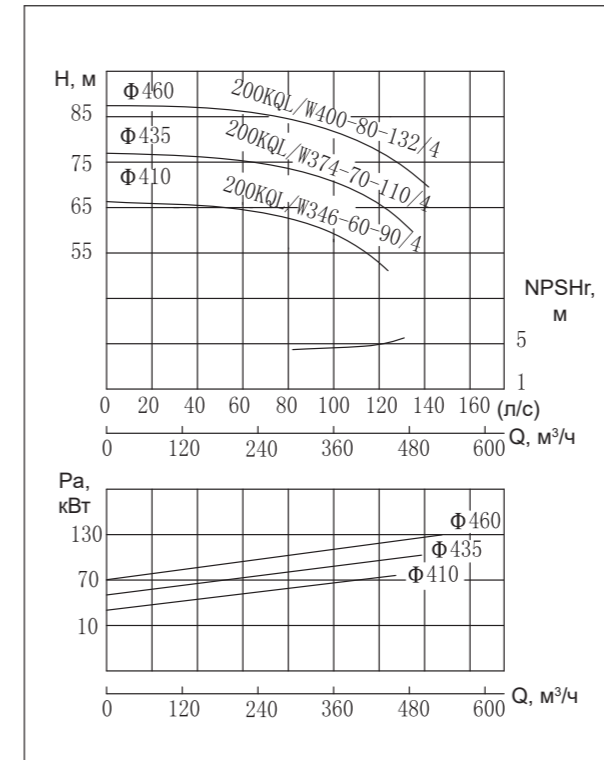

Таблица размеров
KQL

Модель	DN	l ₀	m	a	c	l ₁	b ₁	b ₂	x
200KQL346-60-90/4	200	1170	560	320	37	1096	360	760	165
200KQL374-70-110/4	200	1170	560	320	37	1350	450	980	165
200KQL400-80-132/4	200	1170	560	320	37	1371	450	980	165

Габаритные и присоединительные размеры
KQL

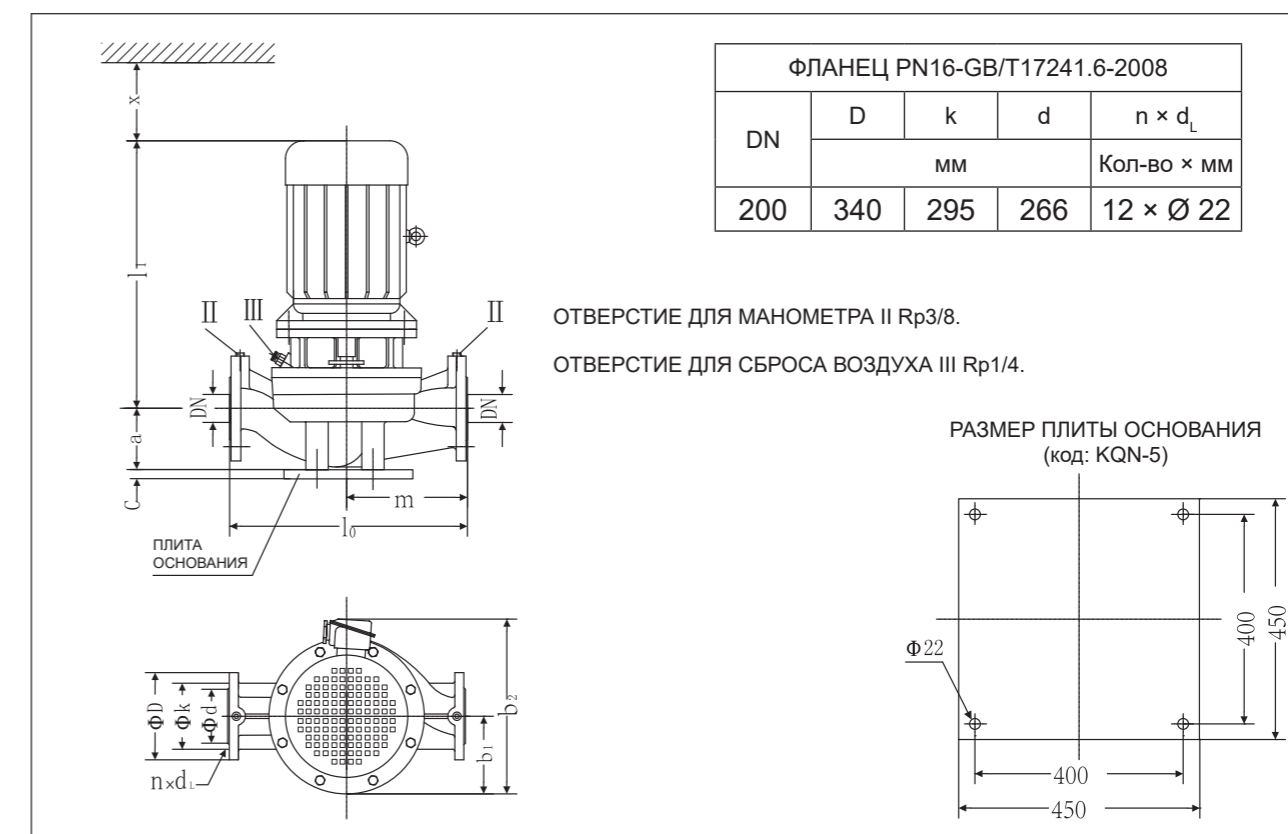

Таблица размеров
KQL

Модель	DN	l ₀	m	a	c	l ₁	b ₁	b ₂	x
250KQL490-17-30/4	250	1100	550	335	40	864	295	660	180
250KQL520-20-37/4	250	1100	550	335	40	870	295	660	180
250KQL500-25-45/4	250	1100	550	335	40	915	295	660	180
250KQL500-28-55/4	250	1100	550	335	40	959	360	660	180
250KQL550-32-75/4	250	1100	550	335	40	1039	360	760	180

Габаритные и присоединительные размеры
KQW

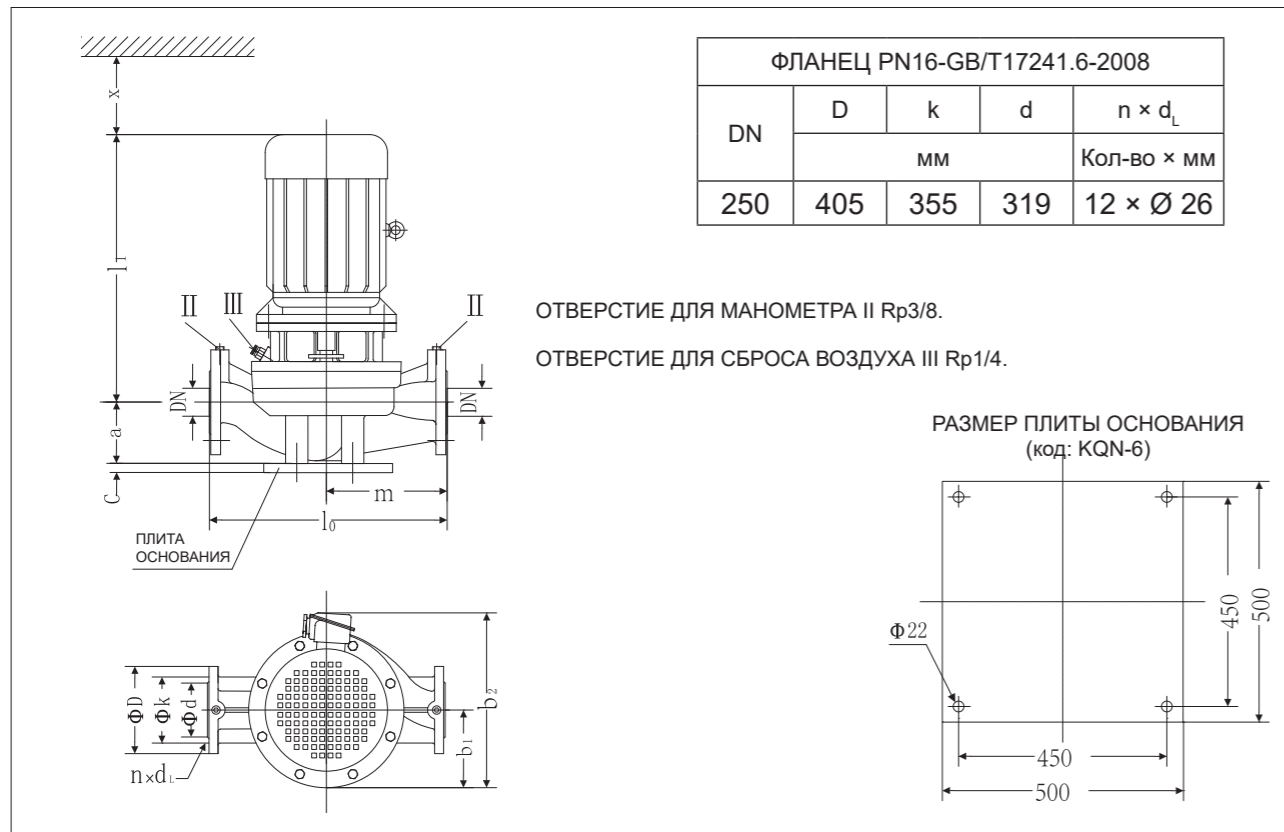

Таблица размеров
KQW

Модель	Габаритные и присоединительные размеры												DN
	L	H	b ₂	b ₁	4-d ₀	a	L ₁	B ₁	L ₂	B ₂	H ₁	A	
200KQW346-60-90/4	1265	1022	661	320	4-Ø25	180	880	480	980	640	462	50	200
200KQW374-70-110/4	1530	1022	683	330	4-Ø25	180	955	480	1055	640	462	50	200
200KQW400-80-132/4	1560	1022	683	330	4-Ø25	180	1005	480	1150	640	462	50	200
250KQW490-17-30/4	1074	989	690	300	4-Ø20	200	630	500	795	640	441	30	250
250KQW520-20-37/4	1084	989	690	300	4-Ø20	200	630	500	780	640	439	30	250
250KQW500-25-45/4	1109	989	690	320	4-Ø20	200	630	500	805	640	439	30	250
250KQW500-28-55/4	1169	989	660	320	4-Ø20	200	630	500	880	640	439	30	250
250KQW550-32-75/4	1245	989	660	320	4-Ø20	200	710	500	935	640	439	30	250

Графики рабочих характеристик

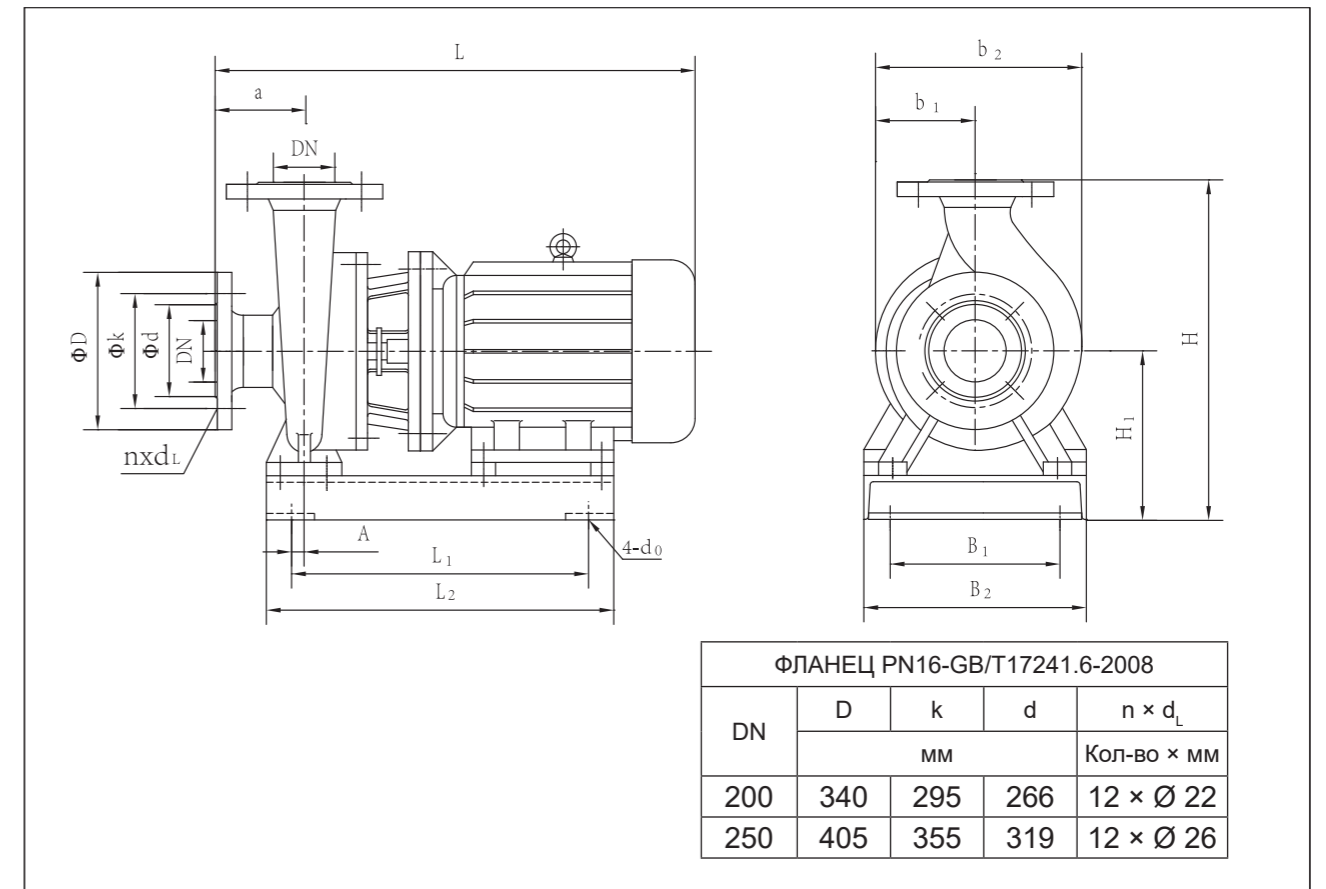

Таблица параметров производительности

Модель	Расход		Напор м	Скорость вращения об/мин	Мощность кВт	NPSHr м	Масса кг
	м³/час	л/с					
250KQL/W500-41-75/4	350	97,2	44	1480	75	5,5	930
	500	138,9	41				
	550	152,8	36,9				
250KQL/W500-44-90/4	365	101,4	47	1480	90	5,5	970
	500	138,9	44				
	600	166,7	35				
250KQL/W500-50-90/4	350	97,2	52,5	1480	90	5,5	1035
	500	138,9	50				
	550	152,8	45				
250KQL/W600-50-110/4	420	116,7	54,5	1480	110	6,0	1450
	600	166,7	50				
	720	200,0	42				
250KQL/W480-60-132/4	350	97,2	64	1480	132	4,5	1492
	480	133,3	60				
	580	161,1	52,5				
250KQL/W515-70-160/4	375	104,2	74	1480	160	4,5	1510
	515	143,0	70				
	620	172,2	61,2				
250KQL/W550-80-200/4	400	111,1	85	1480	200	4,5	1697
	550	152,8	80				
	660	183,3	73				
300KQL/W660-18-45/4	460	127,8	20	1480	45	6,0	710
	660	183,3	17,5				
	790	219,4	14				
300KQL/W720-20-55/4	500	138,9	23	1480	55	6,0	820
	720	200,0	20				
	860	239,0	16				
300KQL/W600-24-55/4	420	116,7	26,5	1480	55	6,0	805
	600	166,7	24				
	720	200,0	20,6				
300KQL/W660-28-75/4	460	127,8	30,5	1480	75	6,0	938
	660	183,3	28				
	790	219,4	24				
300KQL/W720-32-90/4	500	138,9	35	1480	90	6,0	1043
	720	200,0	32				
	860	239,0	28				

Габаритные и присоединительные размеры KQL

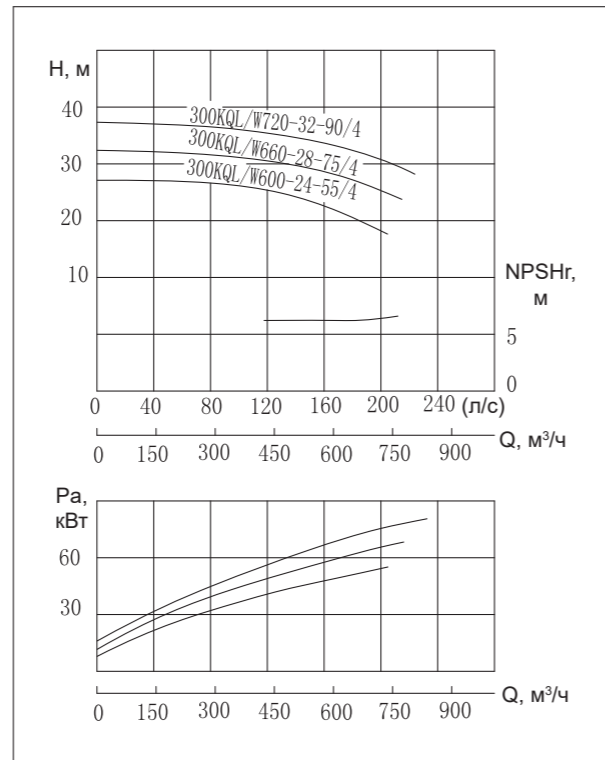
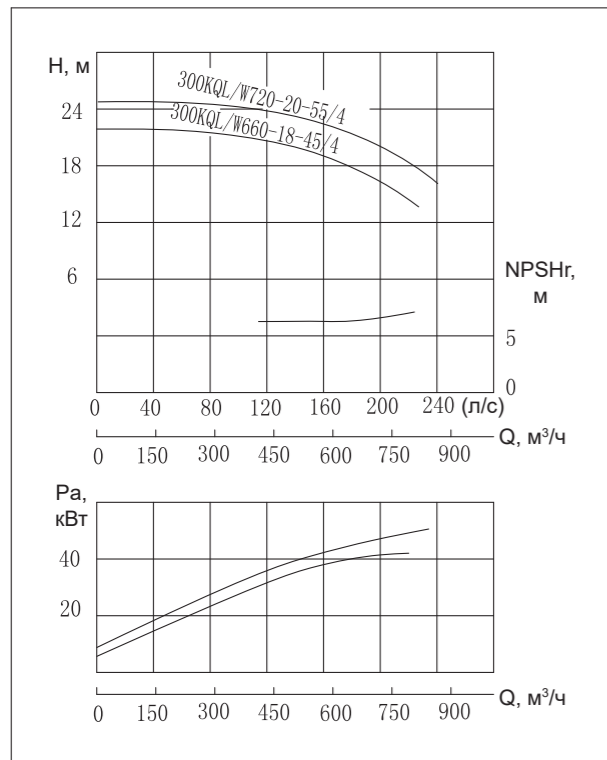
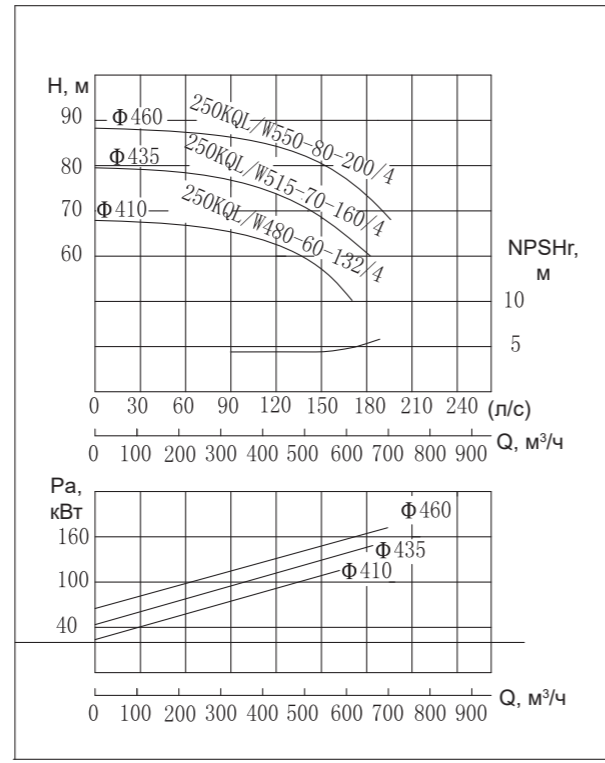
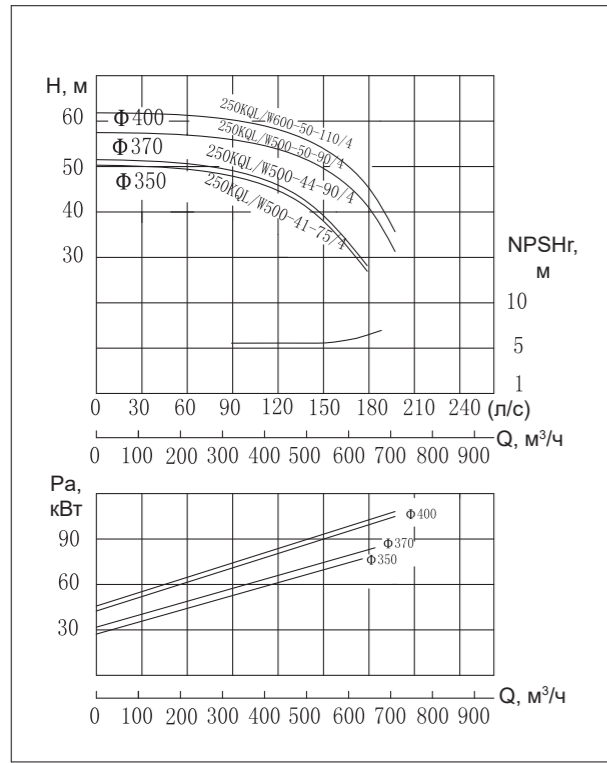
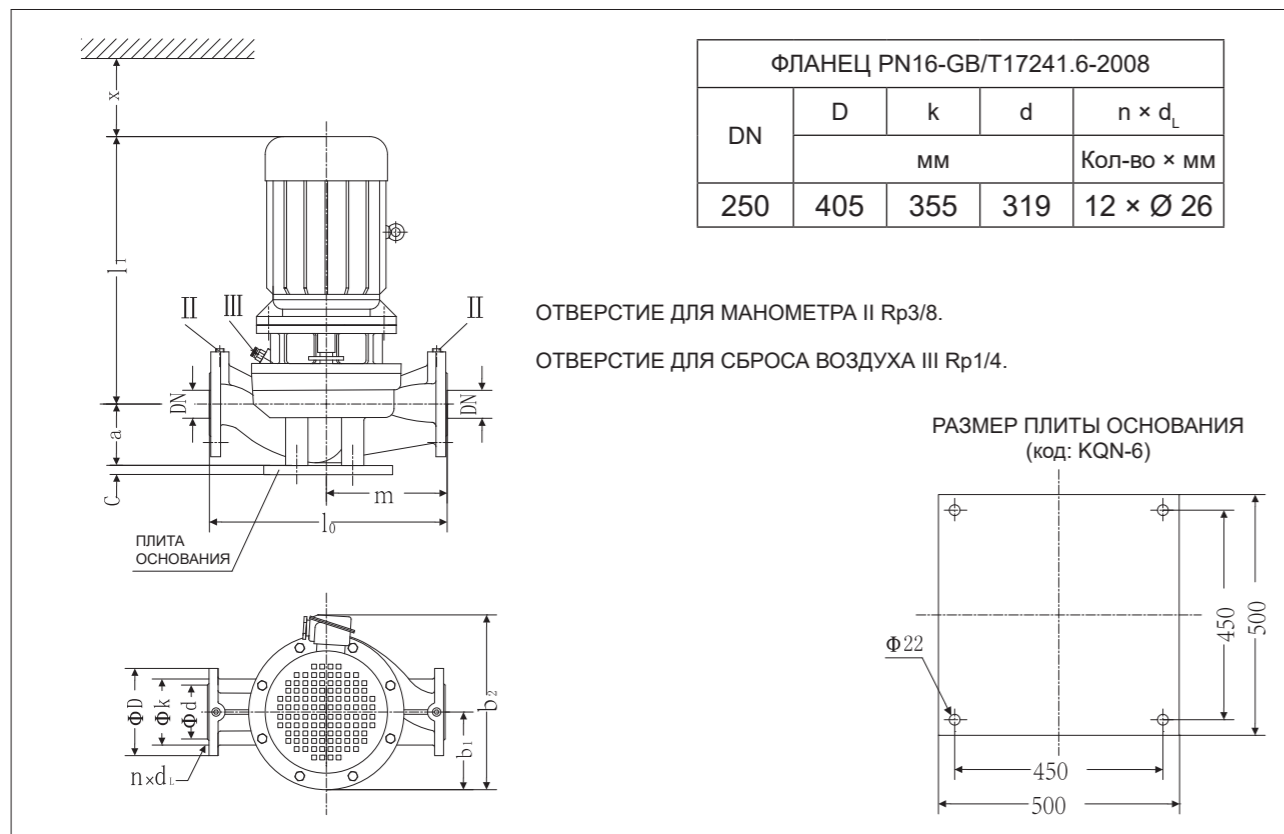

Габаритные и присоединительные размеры KQL



Таблица размеров KQL

Модель	DN	l ₀	m	a	c	l ₁	b ₁	b ₂	x
250KQL500-41-75/4	250	1200	600	335	40	1035	360	760	205
250KQL500-44-90/4	250	1200	600	335	40	1085	360	760	205
250KQL500-50-90/4	250	1200	600	335	40	1085	360	760	205
250KQL600-50-110/4	250	1200	600	335	40	1360	450	980	205
250KQL480-60-132/4	250	1360	650	380	40	1396	450	880	205
250KQL515-70-160/4	250	1360	650	380	40	1380	450	880	205
250KQL550-80-200/4	250	1360	650	380	40	1380	450	880	205

Таблица размеров KQL

Модель	DN	l ₀	m	a	c	l ₁	b ₁	b ₂	x
300KQL660-18-45/4	300	1250	625	390	45	937	305	710	230
300KQL720-20-55/4	300	1250	625	390	45	1001	325	725	230
300KQL600-24-55/4	300	1250	625	390	45	1001	325	725	230
300KQL660-28-75/4	300	1250	625	390	45	1077	360	760	230
300KQL720-32-90/4	300	1250	625	390	45	1115	360	760	230

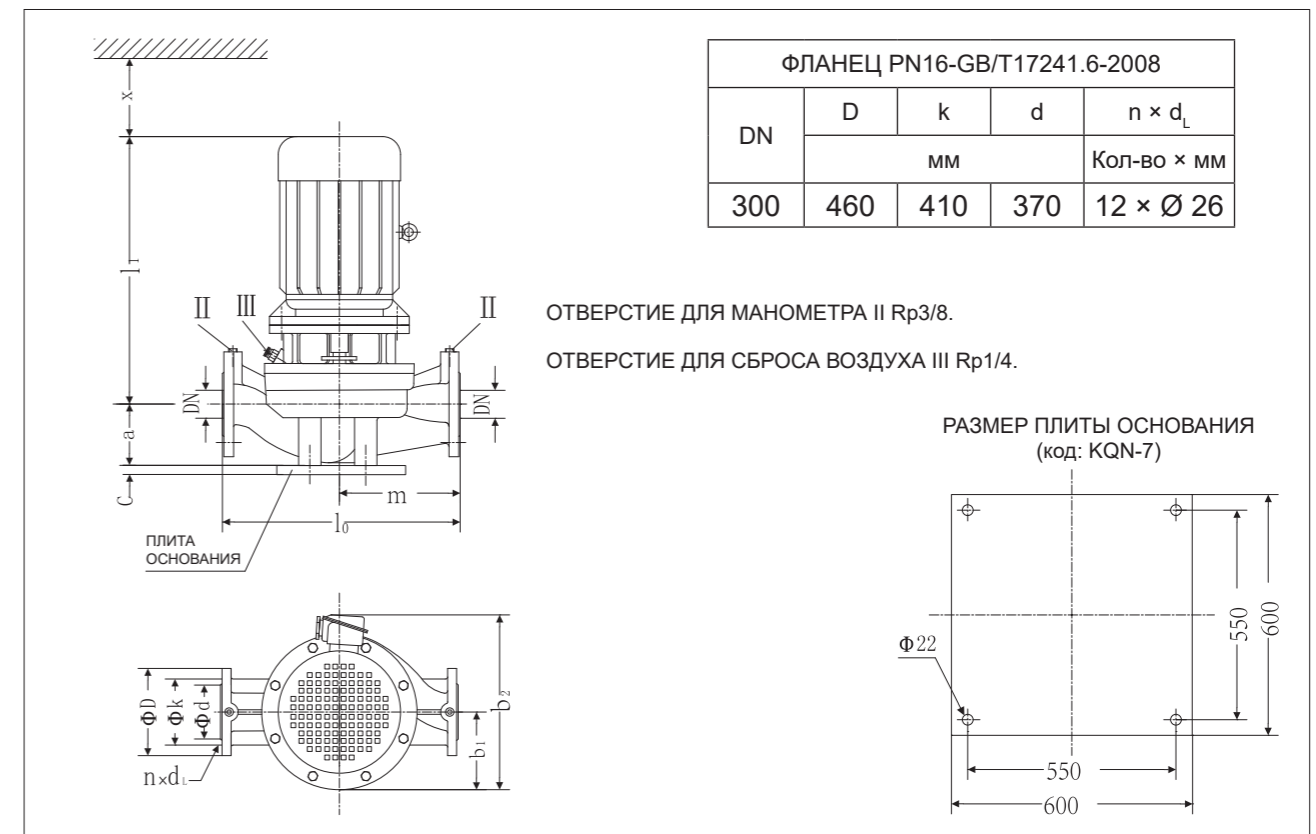
Габаритные и присоединительные размеры
KQW



Таблица размеров
KQW

Модель	Габаритные и присоединительные размеры												DN
	L	H	b ₂	b ₁	4-d ₀	a	L ₁	B ₁	L ₂	B ₂	H ₁	A	
250KQW500-41-75/4	1245	1039	690	300	4-Ø20	200	710	500	935	640	464	30	250
250KQW500-44-90/4	1285	1039	690	300	4-Ø20	200	710	500	985	640	464	30	250
250KQW500-50-90/4	1285	1039	690	330	4-Ø20	200	710	500	985	640	464	30	250
250KQW600-50-110/4	1530	1039	700	330	4-Ø25	200	800	508	1060	640	464	30	250
250KQW480-60-132/4	1600	1144	731	341	4-Ø25	220	900	550	1170	640	494	30	250
250KQW515-70-160/4	1600	1144	731	341	4-Ø25	220	900	550	1170	640	494	30	250
250KQW550-80-200/4	1600	1144	731	341	4-Ø25	220	900	550	1170	640	494	30	250
300KQW660-18-45/4	1178	1081	695	300	4-Ø25	253	710	430	930	560	484	110	300
300KQW720-20-55/4	1238	1081	695	300	4-Ø25	253	780	430	975	640	484	110	300
300KQW600-24-55/4	1238	1081	695	300	4-Ø25	253	780	430	1000	640	481	110	300
300KQW660-28-75/4	1318	1081	695	300	4-Ø25	253	850	430	1015	640	481	110	300
300KQW720-32-90/4	1358	1081	720	300	4-Ø25	253	890	430	1065	640	481	110	300

Графики рабочих характеристик

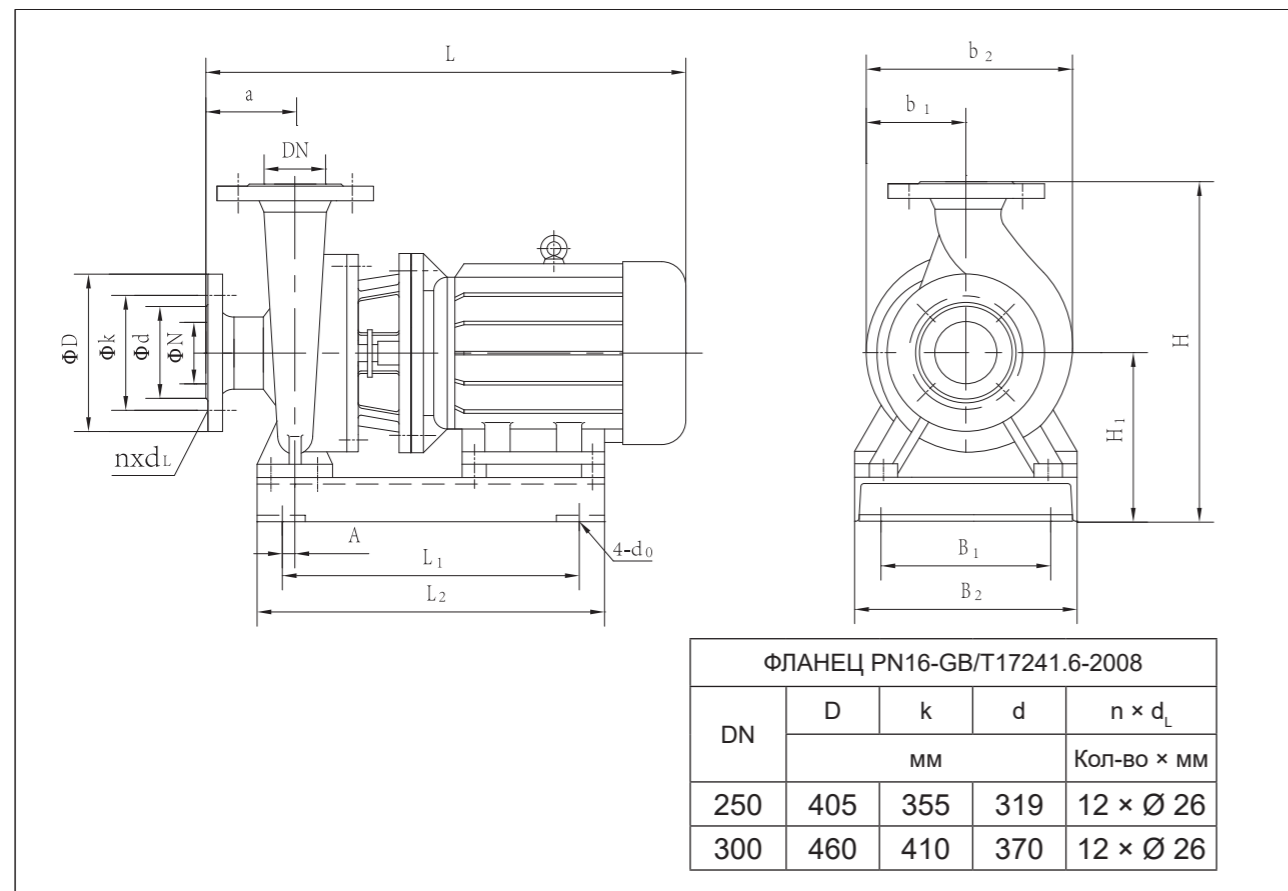

Таблица параметров производительности

Модель	Расход		Напор м	Скорость вращения об/мин	Мощность кВт	NPSHr м	Масса кг
	м³/час	л/с					
300KQL/W600-38-90/4	420	116,7	42	1480	90	6,0	1160
	600	166,7	38				
	720	200	34				
300KQL/W660-44-110/4	460	127,8	49	1480	110	6,0	1450
	660	183,3	44				
	790	219,4	37				
300KQL/W720-50-132/4	500	138,9	55	1480	132	6,0	1650
	720	200	50				
	860	239	42				
300KQW620-60-160/4	430	119,4	64,5	1480	160	6,5	1720
	620	172,2	60				
	740	205,6	54				
300KQW670-70-200/4	465	129,2	75	1480	200	6,5	1757
	670	186,1	70				
	800	222,2	60,4				
300KQW720-80-250/4	500	138,9	86	1480	250	6,5	2342
	720	200,0	80				
	860	239,0	69				
300KQL/W820-17-55/4	574	159,0	20	1480	55	6,0	886
	820	227,8	17				
	984	273,3	13				
300KQL/W820-24-75/4	574	159	26,5	1480	75	6,0	1015
	820	228	24				
	900	250	22				
300KQL/W900-28-90/4	630	175	33	1480	90	6,0	1180
	900	250	28				
	1080	300	22				
300KQL/W900-32-110/4	630	175	36	1480	110	6,0	1500
	900	250	32				
	1080	300	27				
300KQW800-36-110/4	560	155,6	42	1480	110	6	1480
	800	222,2	36				
	960	266,7	29				
300KQW900-40-132/4	630	175	46	1480	132	6	1585
	900	250	40				
	1080	300	34				
300KQW900-50-160/4	630	175	56,5	1480	160	6	1590
	900	250	50				
	1080	300	44				

Габаритные и присоединительные размеры
KQL

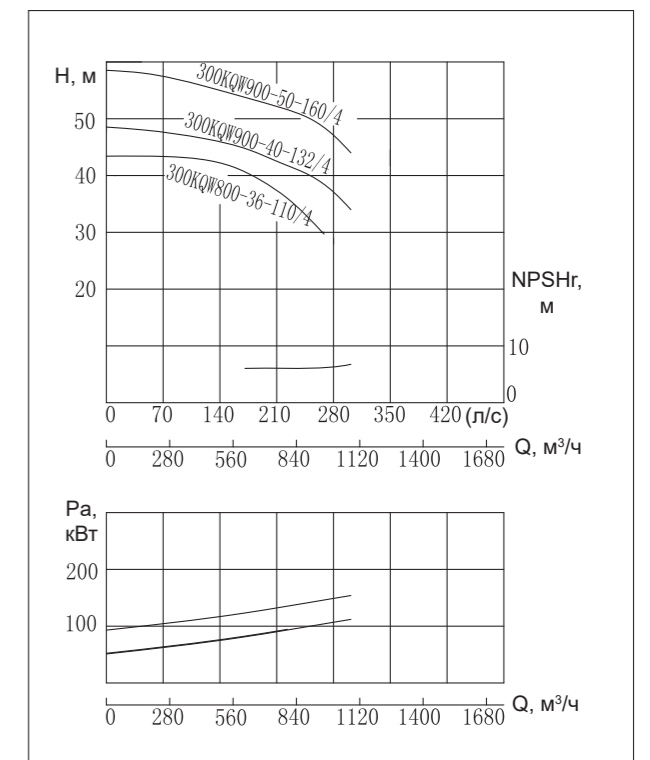
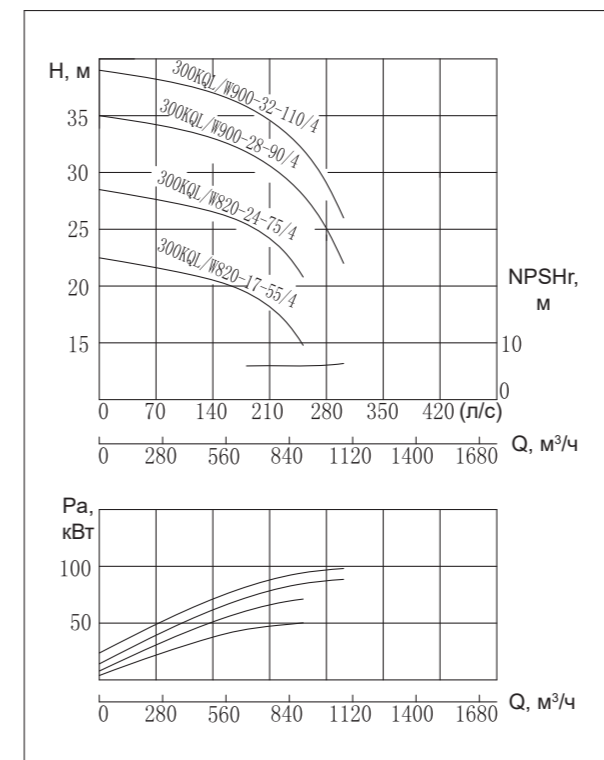
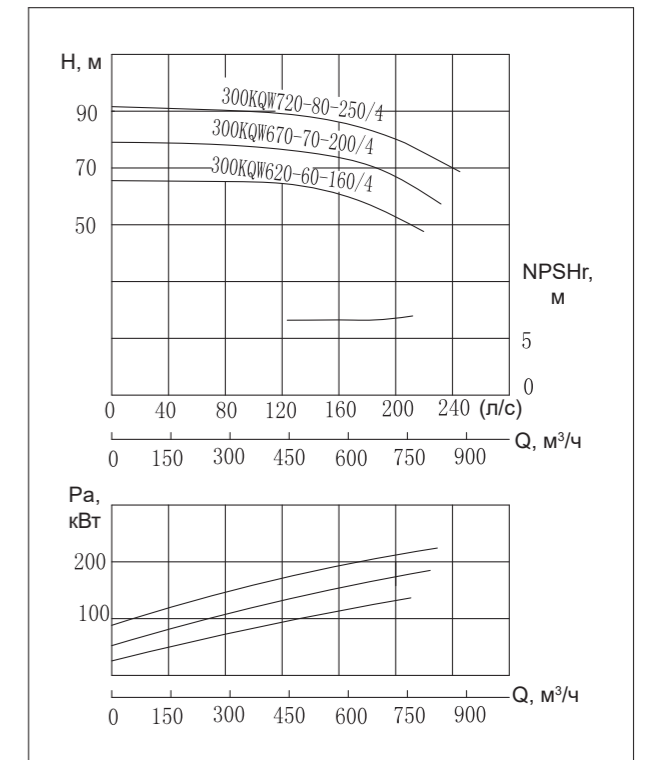
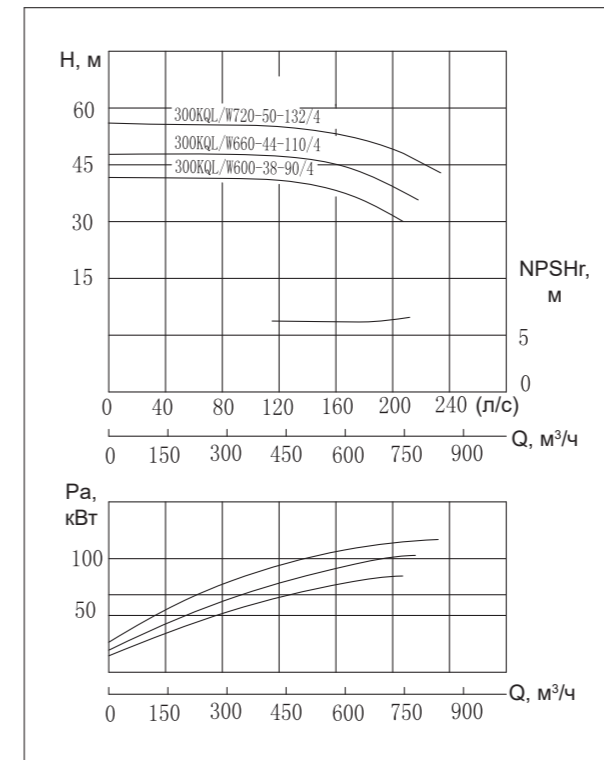

Таблица размеров
KQL

Модель	DN	l ₀	m	a	c	l ₁	b ₁	b ₂	x
		мм							
300KQL600-38-90/4	300	1300	650	400	45	1095	385	835	230
300KQL660-44-110/4	300	1300	650	400	45	1350	450	980	230
300KQL720-50-132/4	300	1300	650	400	45	1380	450	980	230
300KQL820-17-55/4	300	1250	625	390	45	975	326	736	230
300KQL820-24-75/4	300	1250	625	390	45	1077	360	760	230
300KQL900-28-90/4	300	1250	625	390	45	1095	326	736	230
300KQL900-32-110/4	300	1250	625	390	45	1350	326	856	230

Габаритные и присоединительные размеры
KQW

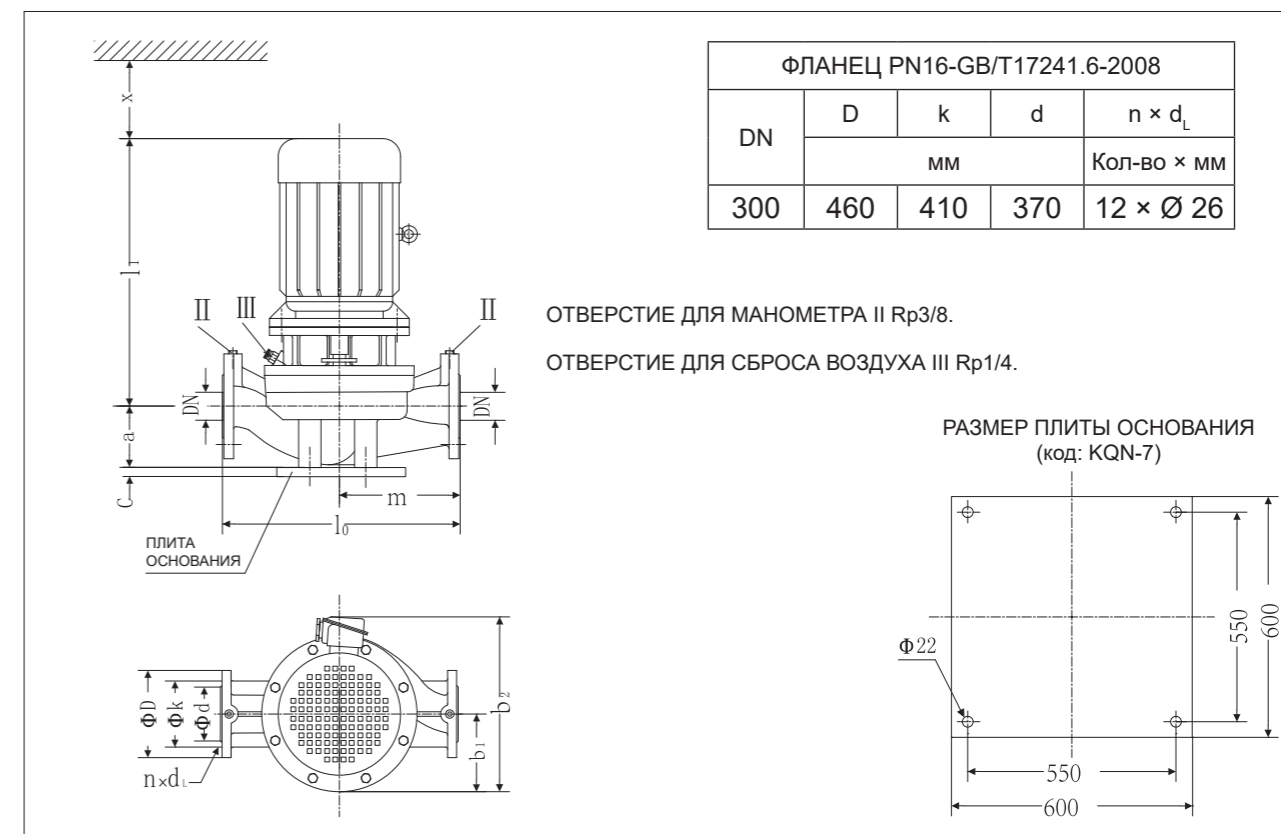

Таблица размеров
KQW

Модель	Габаритные и присоединительные размеры												DN1	DN2
	L	H	b ₂	b ₁	4-d ₀	a	L ₁	B ₁	L ₂	B ₂	H ₁	A		
300KQW600-38-90/4	1355	1134	674	320	4-Ø25	250	800	550	1025	640	484	30	300	300
300KQW660-44-110/4	1600	1134	674	320	4-Ø25	250	850	550	1090	640	484	30	300	300
300KQW720-50-132/4	1630	1134	674	320	4-Ø25	250	950	550	1195	640	484	30	300	300
300KQW620-60-160/4	1630	1400	835	390	4-Ø25	250	900	625	1185	720	600	30	300	300
300KQW670-70-200/4	1620	1400	835	390	4-Ø25	250	900	625	1185	720	600	30	300	300
300KQW720-80-250/4	1840	1382	846	400	4-Ø25	250	1020	650	1315	750	582	30	300	300
300KQW820-17-55/4	1220	1119	695	300	4-Ø25	250	850	550	1015	640	519	50	300	300
300KQW820-24-75/4	1295	1119	720	323	4-Ø25	250	900	550	1045	640	519	50	300	300
300KQW900-28-90/4	1345	1119	720	323	4-Ø25	250	900	550	1055	640	519	50	300	300
300KQW900-32-110/4	1550	1119	720	323	4-Ø25	250	920	550	1090	640	519	50	300	300
300KQW800-36-110/4	1620	1179	980	450	4-Ø25	290	900	550	1150	640	509	30	300	250
300KQW900-40-132/4	1650	1179	980	450	4-Ø25	290	950	550	1195	640	509	30	300	250
300KQW900-50-160/4	1650	1179	980	450	4-Ø25	290	950	550	1195	640	509	30	300	250

Графики рабочих характеристик

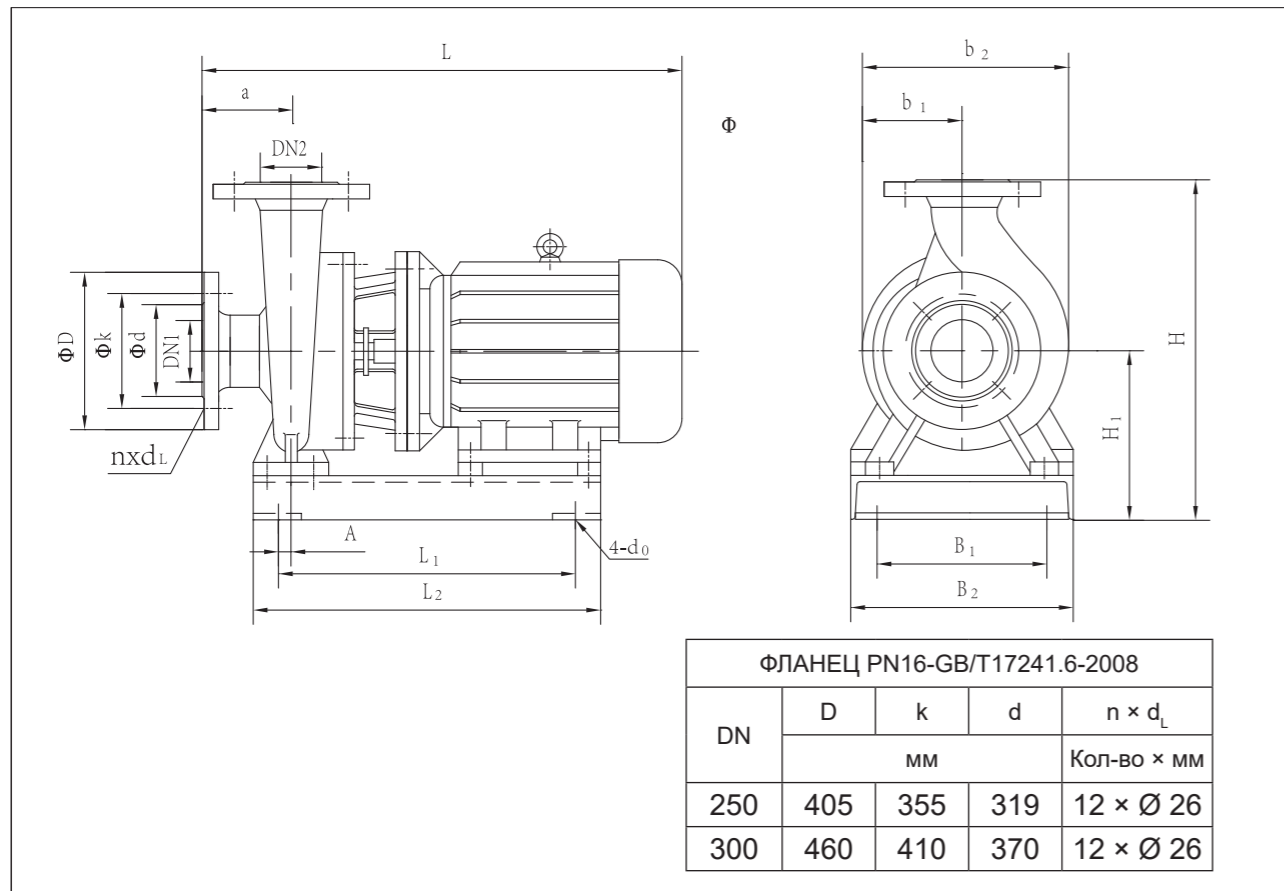

Таблица параметров производительности

Модель	Расход		Напор м	Скорость вращения об/мин	Мощность кВт	NPSHr м	Масса кг
	м³/час	л/с					
350KQL/W1000-24-110/4	750	208,3	27	1480	110	9	1335
	1000	277,8	24				
	1200	333,3	20				
350KQL/W1100-28-132/4	820	227,8	31	1480	132	9	1490
	1100	305,6	28				
	1300	361,1	23				
350KQL/W1200-32-160/4	900	250	36	1480	160	9	1870
	1200	333,3	32				
	1400	400	27				
350KQW1050-38-160/4	790	219,4	41	1480	160	9	1900
	1050	291,7	38				
	1225	340,3	32,7				
350KQW1130-44-200/4	850	236,1	46,6	1480	200	9	1930
	1130	313,9	44				
	1320	366,7	38				
350KQW1200-50-250/4	900	250	53	1480	250	9	2540
	1200	333,3	50				
	1400	400	44				
350KQL/W720-11-37/6	500	138,9	14	980	37	6,5	1208
	720	200	11				
	860	238,9	9				
350KQL/W820-13-45/6	574	159,4	16	980	45	6,5	1265
	820	227,8	13				
	930	258,3	11,5				

Габаритные и присоединительные размеры
KQL

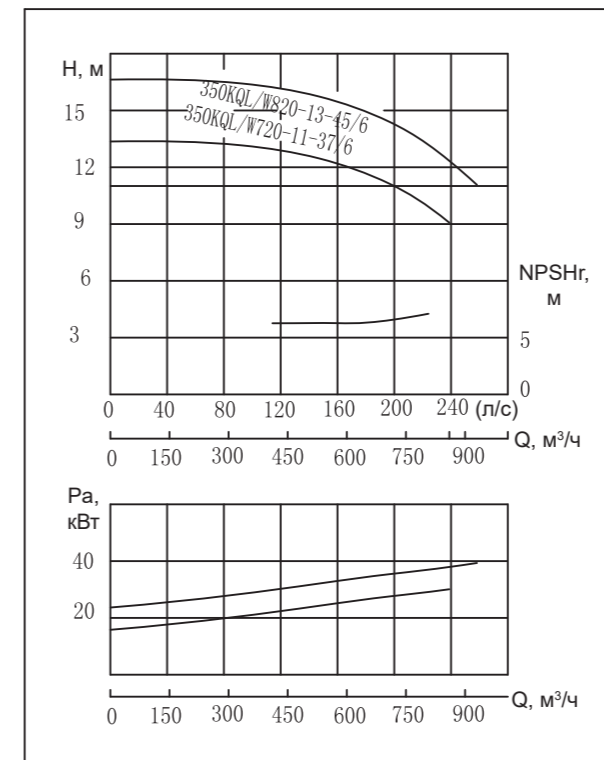
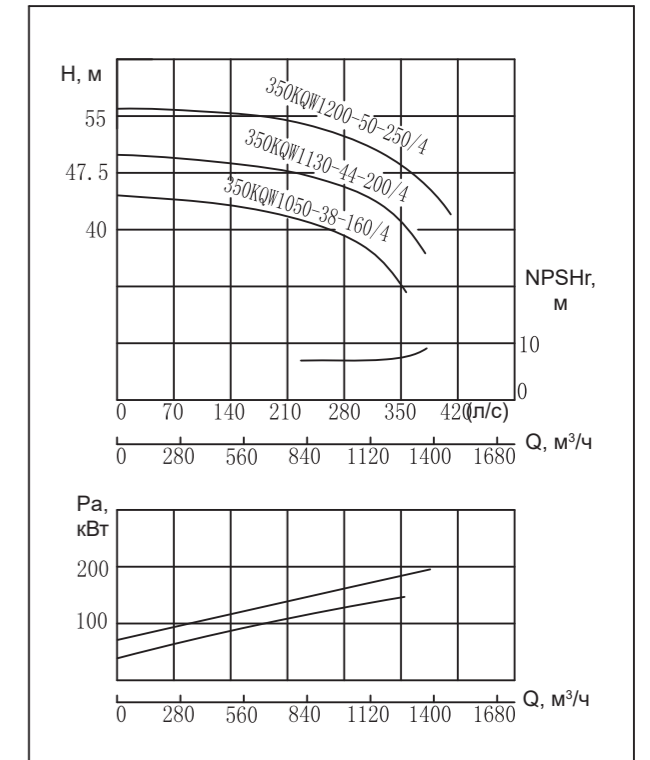
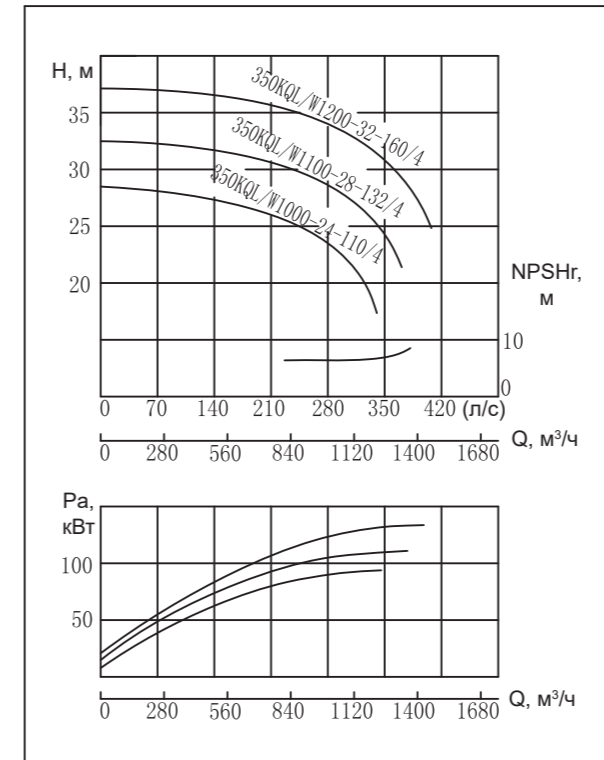

Таблица размеров
KQL

Модель	DN	l ₀	m	a	c	l ₁	b ₁	b ₂	x
350KQL1000-24-110/4	350	1350	600	470	45	1350	450	980	250
350KQL1100-28-132/4	350	1350	600	470	45	1380	450	980	250
350KQL1200-32-160/4	350	1350	600	470	45	1380	450	980	250
350KQL720-11-37/6	350	1350	600	470	45	985	360	660	250
350KQL820-13-45/6	350	1350	600	470	45	1055	385	835	250

Габаритные и присоединительные размеры
KQW

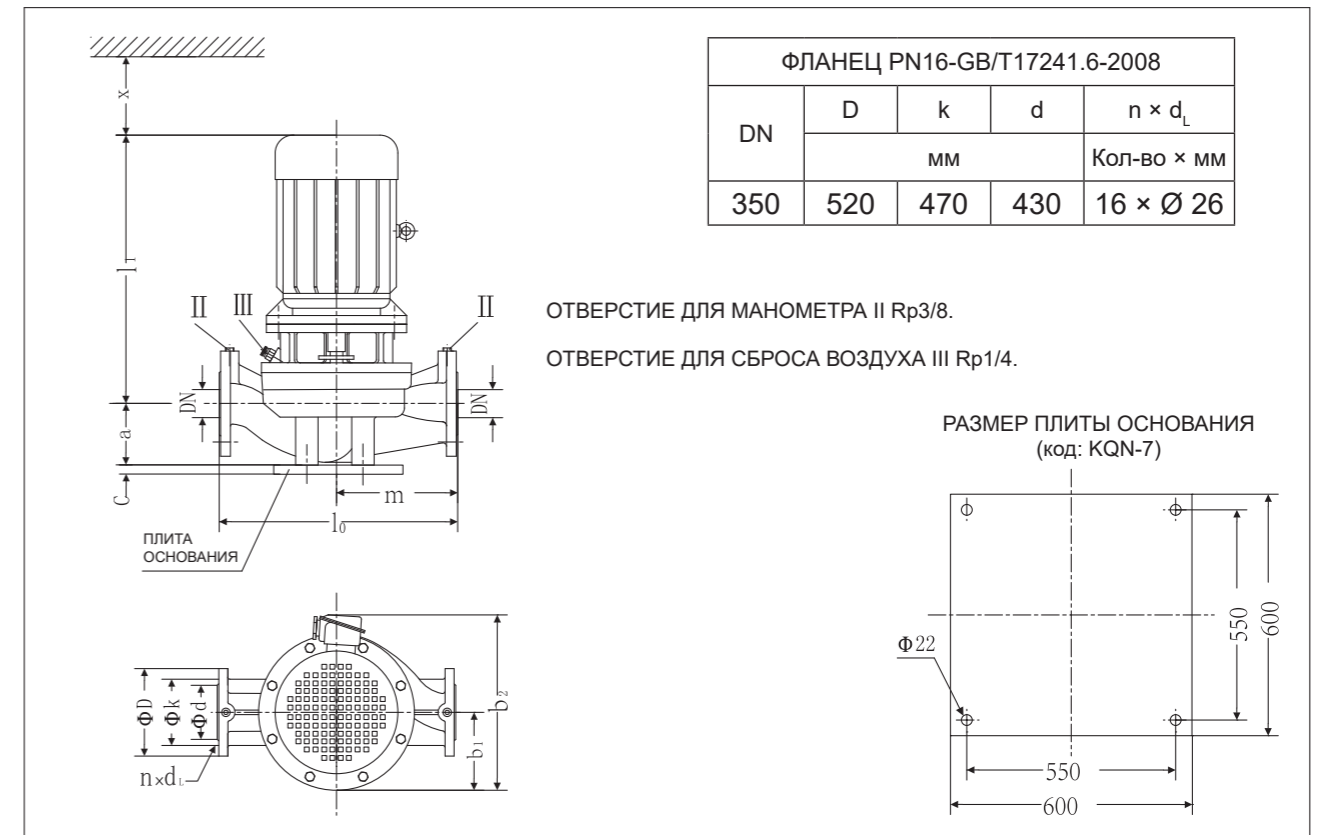
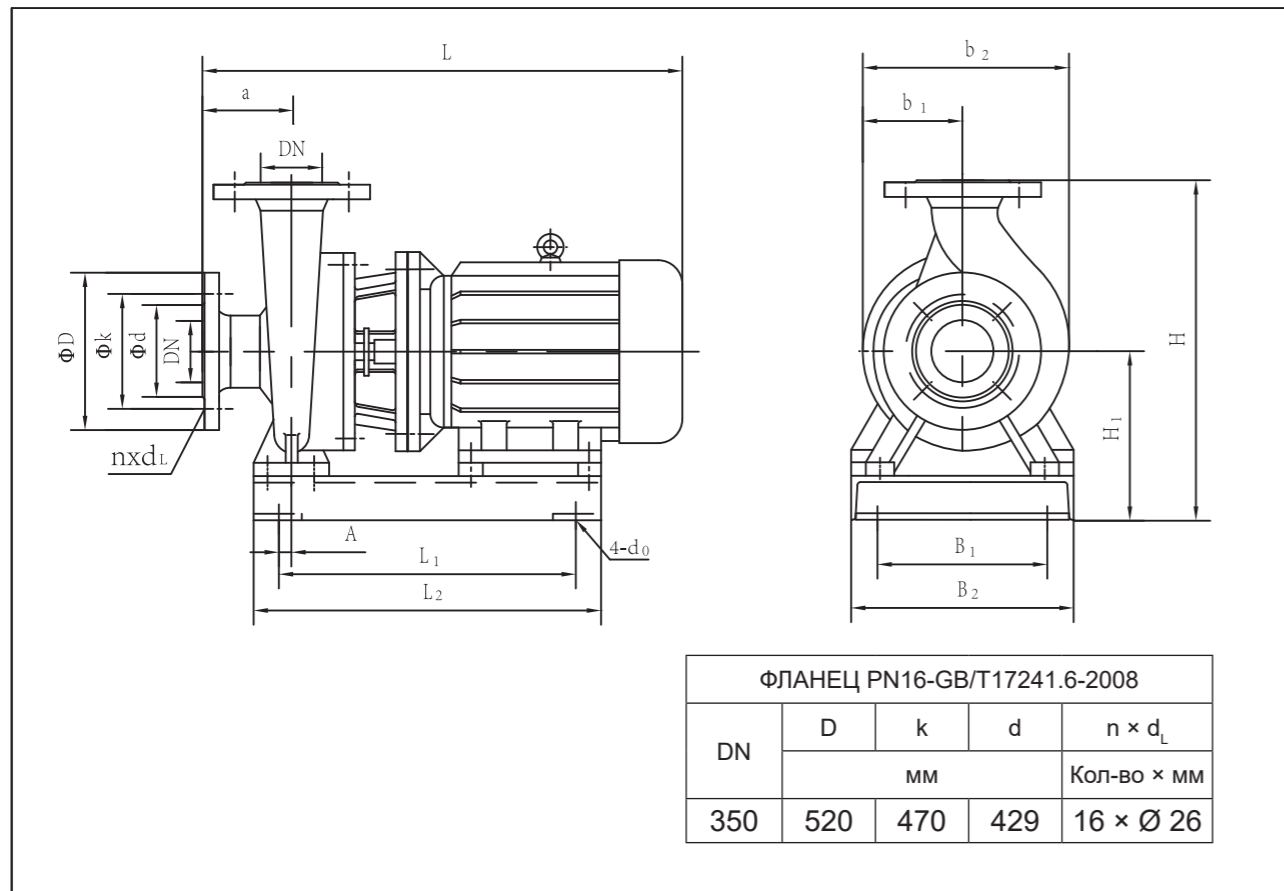

Таблица размеров
KQW

Модель	Габаритные и присоединительные размеры												DN
	L	H	b ₂	b ₁	4-d ₀	a	L ₁	B ₁	L ₂	B ₂	H ₁	A	
350KQW1000-24-110/4	1600	1117	720	323	4-Ø25	250	920	550	1090	640	520	50	350
350KQW1100-28-132/4	1630	1117	720	323	4-Ø25	250	1020	550	1200	640	520	50	350
350KQW1200-32-160/4	1630	1117	720	323	4-Ø25	250	1020	550	1200	640	520	50	350
350KQW1050-38-160/4	1680	1267	785	360	4-Ø25	270	1035	625	1235	720	567	50	350
350KQW1130-44-200/4	1680	1267	785	360	4-Ø25	270	1035	625	1235	720	567	50	350
350KQW1200-50-250/4	1890	1251	825	400	4-Ø25	270	1150	650	1355	750	551	50	350
350KQW720-11-37/6	1220	1120	720	325	4-Ø25	250	750	550	940	640	520	50	350
350KQW820-13-45/6	1305	1120	720	325	4-Ø25	250	800	550	985	640	520	50	350